

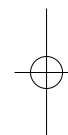

Honda CBR600F

РУКОВОДСТВО ПО ЭКСПЛУАТАЦИИ

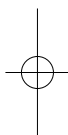

Honda Motor Co., Ltd. 2004

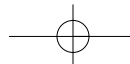

ВАЖНАЯ ИНФОРМАЦИЯ

• ВОДИТЕЛЬ И ПАССАЖИР

Этот мотоцикл предназначен для перевозки водителя и одного пассажира. Никогда не превышайте максимальную грузоподъёмность, указанную на оборудовании и табличке с характеристиками.

• ЭКСПЛУАТАЦИЯ НА ДОРОГАХ

Этот мотоцикл предназначен только для дорог с твёрдым покрытием.

• ВНИМАТЕЛЬНО ПРОЧИТЕ ДАННОЕ РУКОВОДСТВО ПО ЭКСПЛУАТАЦИИ

Особенное внимание обратите на информацию по безопасности, приводимую в различных местах данного Руководства. Эта информация наиболее полно изложена в разделе "Информация по безопасности", помещённом перед страницей "Содержание".

Данное Руководство должно рассматриваться как неотъемлемая часть мотоцикла и передаваться следующему владельцу при его продаже.

Honda CBR600F РУКОВОДСТВО ПО ЭКСПЛУАТАЦИИ

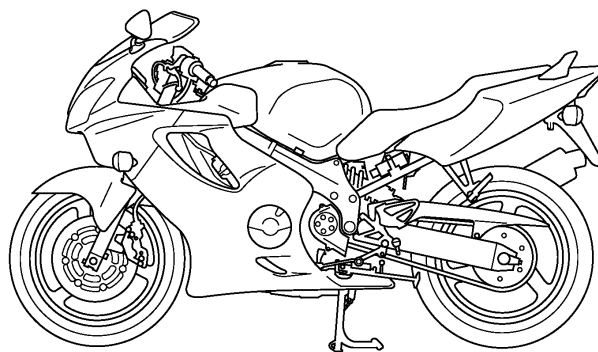

Все сведения в данном "Руководстве" соответствуют состоянию выпускаемой продукции на дату подписания документа в печать. Компания Honda Motor Co., Ltd оставляет за собой право в любое время вносить изменения без предварительного предупреждения и без каких-либо обязательств со своей стороны.

Запрещается воспроизводить настоящее "Руководство" или любой его фрагмент без наличия письменного согласия обладателя авторских прав.

ДОБРО ПОЖАЛОВАТЬ

Мотоцикл даёт вам возможность овладеть искусством управления и погрузиться в мир приключений. Вы несётесь навстречу ветру по дороге на машине, которая, как никакая другая, беспрекословно выполняет ваши команды. В отличие от автомобиля, здесь вы не защищены металлической оболочкой. Как и в авиации, предварительный осмотр и регулярное обслуживание жизненно важны для обеспечения вашей безопасности. Вашей наградой будет свобода.

Чтобы быть в безопасности и полностью наслаждаться приключениями, вам следует внимательно изучить Руководство по эксплуатации **ДО ТОГО, КАК ВЫ СЯДЕТЕ В СЕДЛО МОТОЦИКЛА.**

Во время чтения данного Руководства вам встретится информация, перед которой будет символ **ПРИМЕЧАНИЕ**. Эта информация поможет избежать повреждения мотоцикла и причинения ущерба чужой собственности и окружающей среде.

При необходимости ремонта или технического обслуживания помните, что официальный дилер Honda лучше всех знаком с устройством вашего мотоцикла. Если вы обладаете соответствующей квалификацией и у вас есть необходимый инструмент, у официального дилера можно приобрести Руководство по техническому обслуживанию, которое поможет справиться со многими работами по обслуживанию и ремонту.

Желаем приятных поездок и благодарим за то, что вы выбрали мотоцикл Honda!

- Следующими кодами в данном Руководстве обозначаются страны.
- На иллюстрациях данного Руководства изображена версия ED

E	UK	ED	Австрия	Венгрия	Румыния
EK	Ирландия		Бельгия	Исландия	Российская Федерация
U	Австралия		Болгария	Израиль	Словакия
	Новая Зеландия		Хорватия	Италия	Словения
			Чехия	Латвия	Испания
			Дания	Люксембург	Швеция
			Финляндия	Македония	Швейцария
			Германия	Норвегия	Украина
			Греция	Польша	
			Нидерланды	Португалия	

- Характеристики могут изменяться применительно к конкретной стране.

НЕСКОЛЬКО СЛОВ О БЕЗОПАСНОСТИ

Ваша безопасность и безопасность окружающих исключительно важны. Поэтому безопасное управление мотоциклом является серьезной ответственностью.

Соответствующая информация, которая содержится на предупреждающих табличках на мотоцикле и в Руководстве по эксплуатации, призвана помочь вам эксплуатировать мотоцикл с соблюдением всех мер безопасности. Эта информация служит для предупреждения о ситуациях, в которых существует опасность причинения вреда вам и окружающим.

Конечно, невозможно предостеречь о всех рисках, связанных с управлением или обслуживанием мотоцикла. Поэтому в своих действиях в первую очередь необходимо руководствоваться здравым смыслом.

Важная информация, относящаяся к безопасности, будет встречаться вам в различном виде, включая:

- **Предупреждающие таблички** - на самом мотоцикле.
- **Информация, относящаяся к безопасности** - перед которой помещен символ внимания  и одно из трех сигнальных слов: **ОПАСНОСТЬ**, **ПРЕДУПРЕЖДЕНИЕ** и **ВНИМАНИЕ**.

Эти сигнальные слова означают следующее:



ОПАСНОСТЬ

Вы **ПОГИБНИТЕ** или **ПОЛУЧИТЕ СЕРЬЁЗНЫЕ ТРАВМЫ**, если не будете следовать инструкциям.



ПРЕДОСТЕРЕЖЕНИЕ

Вы можете **ПОГИБНУТЬ** или **ПОЛУЧИТЬ СЕРЬЁЗНЫЕ ТРАВМЫ**, если не будете следовать инструкциям.



ВНИМАНИЕ

Вы можете **ПОЛУЧИТЬ ТРАВМЫ**, если не будете следовать инструкциям.

Заголовки, относящиеся к безопасности - такие, как важные предостережения или требования осторожности.

Раздел "Безопасность"- относящийся к безопасности, связанной с мотовездеходом.

Инструкции - объясняющие правила грамотной и безопасной эксплуатации мотовездехода.

Всё Руководство по эксплуатации насыщено важной информацией, имеющей отношение к безопасности. Поэтому, пожалуйста, прочтите его внимательно.

ЭКСПЛУАТАЦИЯ МОТОЦИКЛА

страница

1 БЕЗОПАСНОСТЬ ЭКСПЛУАТАЦИИ МОТОЦИКЛА

- 1 ВАЖНАЯ ИНФОРМАЦИЯ,
ОТНОСЯЩАЯСЯ К БЕЗОПАСНОСТИ
- 2 ЗАЩИТНАЯ ЭКИПИРОВКА
- 4 МАКСИМАЛЬНАЯ ДОПУСТИМАЯ
НАГРУЗКА И РЕКОМЕНДАЦИИ

8 ОРГАНЫ УПРАВЛЕНИЯ И ИХ РАСПОЛОЖЕНИЕ

- 11 ПРИБОРЫ И ИНДИКАТОРЫ

28 ОСНОВНЫЕ ЧАСТИ (Информация, необходимая для управления мотоциклом)

- 28 ПОДВЕСКА
- 29 ТОРМОЗА
- 32 СЦЕПЛЕНИЕ
- 34 ОХЛАЖДАЮЩАЯ ЖИДКОСТЬ
- 36 ТОПЛИВО
- 39 МОТОРНОЕ МАСЛО
- 40 БЕСКАМЕРНЫЕ ШИНЫ

страница

46 МЕХАНИЗМЫ И ОРГАНЫ УПРАВЛЕНИЯ

- 46 ЗАМОК ЗАЖИГАНИЯ
- 47 КЛЮЧИ
- 49 СИСТЕМА ИММОБИЛАЙЗЕРА (HISS)
- 51 ОРГАНЫ УПРАВЛЕНИЯ ПРАВОЙ
РУКОЯТКИ РУЛЯ
- 53 ОРГАНЫ УПРАВЛЕНИЯ ЛЕВОЙ
РУКОЯТКИ РУЛЯ

страница

54 ПРОЧЕЕ ОБОРУДОВАНИЕ

(Не требуемое для работы мотоцикла)

- 54 БЛОКИРАТОР РУЛЯ
- 55 СЕДЛО
- 56 ДЕРЖАТЕЛЬ ШЛЕМА
- 57 ПАКЕТ ДЛЯ ДОКУМЕНТОВ
- 58 ОТСЕК ДЛЯ РАЗМЕЩЕНИЯ
МЕХАНИЧЕСКОГО ПРОТИВОУГОННОГО
УСТРОЙСТВА
- 59 ПЕРЕДНИЙ КОЖУХ
- 60 ВНУТРЕННИЙ КОЖУХ
- 61 ВНУТРЕННИЙ КОЖУХ
- 62 РЕГУЛИРОВКА НАПРАВЛЕНИЯ СВЕТА
ФАРЫ ПО ВЕРТИКАЛИ

страница

63 ЭКСПЛУАТАЦИЯ МОТОЦИКЛА

- 63 ОСМОТР ПЕРЕД ПОЕЗДКОЙ
- 65 ПУСК ДВИГАТЕЛЯ
- 68 ОБКАТКА МОТОЦИКЛА
- 69 ЕЗДА НА МОТОЦИКЛЕ
- 71 ТОРМОЖЕНИЕ
- 72 СТОЯНКА МОТОЦИКЛА
- 73 РЕКОМЕНДАЦИИ ПО ЗАЩИТЕ
МОТОЦИКЛА ОТ УГОНА

ТЕХНИЧЕСКОЕ ОБСЛУЖИВАНИЕ МОТОЦИКЛА

страница

74 ТЕХНИЧЕСКОЕ ОБСЛУЖИВАНИЕ МОТОЦИКЛА

- 74 ВАЖНОСТЬ ТЕХНИЧЕСКОГО
ОБСЛУЖИВАНИЯ
- 75 МЕРЫ БЕЗОПАСНОСТИ ПРИ ПРОВЕДЕ-
НИИ ТЕХНИЧЕСКОГО ОБСЛУЖИВАНИЯ
- 76 ИНФОРМАЦИЯ, ОТНОСЯЩАЯСЯ К
БЕЗОПАСНОСТИ
- 77 РЕГЛАМЕНТ ТЕХНИЧЕСКОГО
ОБСЛУЖИВАНИЯ
- 80 КОМПЛЕКТ ИНСТРУМЕНТОВ
- 81 ИДЕНТИФИКАЦИОННЫЕ НОМЕРА
- 82 ЭТИКЕТКА С ОБОЗНАЧЕНИЕМ КРАСКИ
- 83 МОТОРНОЕ МАСЛО
- 89 СВЕЧИ ЗАЖИГАНИЯ
- 94 ФУНКЦИОНИРОВАНИЕ ДРОССЕЛЬНОЙ
ЗАСЛОНКИ
- 95 ЧАСТОТА ХОЛОСТОГО ХОДА
- 96 ОХЛАЖДАЮЩАЯ ЖИДКОСТЬ
- 97 ПРИВОДНАЯ ЦЕПЬ

страница

- 103 НАПРАВЛЯЮЩАЯ ПРИВОДНОЙ ЦЕПИ
- 104 ПРОВЕРКА ПЕРЕДНЕЙ И ЗАДНЕЙ
ПОДВЕСКИ
- 105 БОКОВОЙ УПОР
- 106 СНЯТИЕ КОЛЕСА
- 112 ИЗНОС ТОРМОЗНЫХ КОЛОДОК
- 114 АККУМУЛЯТОРНАЯ БАТАРЕЯ
- 116 ЗАМЕНА ПРЕДОХРАНИТЕЛЕЙ
- 119 РЕГУЛИРОВКА ВЫКЛЮЧАТЕЛЯ СТОП-
СИГНАЛА
- 120 ЗАМЕНА ЛАМП
- 125 ОЧИСТКА**
- 129 РЕКОМЕНДАЦИИ ПО ХРАНЕНИЮ**
- 129 ХРАНЕНИЕ МОТОЦИКЛА
- 131 РАСКОНСЕРВАЦИЯ МОТОЦИКЛА
ПОСЛЕ ХРАНЕНИЯ
- 132 ТЕХНИЧЕСКИЕ ХАРАКТЕРИСТИКИ**
- 136 КАТАЛИТИЧЕСКИЙ НЕЙТРАЛИЗАТОР**
- 137 СИСТЕМА СНИЖЕНИЯ ШУМА
(ТОЛЬКО ДЛЯ АВСТРАЛИИ)**

БЕЗОПАСНОСТЬ ЭКСПЛУАТАЦИИ МОТОЦИКЛА

ВАЖНАЯ ИНФОРМАЦИЯ, ОТНОСЯЩАЯСЯ К БЕЗОПАСНОСТИ

Мотоцикл сможет служить и доставлять удовольствие в течение многих лет, если вы в полной мере осознаёте ответственность за собственную безопасность и понимаете опасности, с которыми можете встретиться в дороге.

Вы можете сделать очень многое, чтобы обеспечить собственную безопасность при управлении мотоциклом. Вы найдете много полезных рекомендаций в данном Руководстве по эксплуатации. Ниже приводится несколько наиболее важных таких рекомендаций.

Всегда надевайте шлем

Это доказанный факт: шлемы существенно снижают число и тяжесть травм головы. Поэтому обязательно надевайте мотоциклетный шлем установленного образца и следите за тем, чтобы пассажир делал то же самое. Также рекомендуется надевать защитные очки, прочную обувь, перчатки и иное защитное снаряжение (стр. 2).

Сделайте так, чтобы вы были заметны

Некоторые водители не замечают мотоциклистов, потому что они не обращают на них внимания. Чтобы сделать себя более заметным, надевайте яркую светоотражающую одежду, занимайте такое положение на дороге, чтобы другие водители могли вас увидеть, сигнализируйте перед поворотом или сменой полосы движения и пользуйтесь звуковым сигналом, если это поможет другим заметить вас.

Никогда не переоценивайте своих способностей

Одна из основных причин ДТП с участием мотоциклистов - переоценка своих способностей и возможностей. Никогда не превышайте ваших личных возможностей и не двигайтесь быстрее, чем позволяют дорожные условия. Запомните, что алкоголь, некоторые лекарственные препараты, утомление и невнимательность могут существенно снизить вашу способность правильно оценивать обстановку и безопасно управлять мотоциклом.

Содержите мотоцикл в полностью исправном состоянии

Залогом безопасной езды является обязательное проведение перед каждой поездкой осмотра мотоцикла и выполнение всех рекомендованных операций. Никогда не превышайте максимальную допустимую нагрузку и используйте только те аксессуары, которые одобрены компанией Honda для данного мотоцикла. См. стр. 4 для дополнительной информации.

Не управляйте мотоциклом после употребления алкоголя

Алкоголь абсолютно несовместим с вождением мотоцикла. Даже одна порция алкоголя понижает способность человека реагировать на изменение дорожной обстановки, и существенно ухудшает реакцию. Поэтому не управляйте мотоциклом после употребления алкоголя и не позволяйте делать это вашим друзьям.

ЗАЩИТНАЯ ЭКИПИРОВКА

Для вашей безопасности настоятельно рекомендуется при управлении мотоциклом всегда надевать мотоциклетный шлем установленного образца, защитные очки, сапоги, длинные брюки, рубашку или куртку с длинными рукавами. Хотя полностью обеспечить защиту невозможно, соответствующая защитная экипировка позволяет снизить вероятность травмирования.

При выборе надлежащего защитного снаряжения руководствуйтесь рекомендациями следующего характера.

 **ПРЕДОСТЕРЕЖЕНИЕ**

Управление мотоциклом без шлема увеличивает риск серьезной травмы или смертельного исхода при дорожно-транспортном происшествии.

Вы и ваш пассажир обязательно должны надевать шлем, защитные очки и другие элементы защитного снаряжения во время поездки на мотоцикле.

Шлемы и защитные очки

Мотоциклетный шлем является наиболее важным элементом защитной экипировки, поскольку он обеспечивает наилучшую защиту головы. Шлем должен соответствовать размеру головы, быть удобным, но не болтаться. Шлем, окрашенный в яркие цвета, сделает вас более заметным в уличном движении, так же как светоотражающие полосы.

Шлем, не закрывающий лицо, обеспечивает определённую защиту, но лучше иметь более безопасный интегральный шлем, обеспечивающий защиту всей головы. Всегда защищайте глаза от ветра, пыли и осадков прозрачным щитком или очками.

Дополнительные предметы защитной экипировки

В дополнение к шлему и защитным очкам или прозрачному щитку рекомендуется надевать:

- Прочные сапоги или ботинки с подошвой, препятствующей скольжению, для защиты ступней и лодыжек.
- Кожаные перчатки, согревающие руки и защищающие их от раздражений, порезов, ожогов и ушибов.
- Мотоциклетный комбинезон или куртку, обеспечивающую удобство и защиту. Одежда яркого цвета со светоотражающими элементами сделает вас более заметным в дорожном движении. Не надевайте слишком свободные вещи, которые могут попасть в движущиеся части мотоцикла.

МАКСИМАЛЬНАЯ ДОПУСТИМАЯ НАГРУЗКА И РЕКОМЕНДАЦИИ

Данный мотоцикл предназначен для перевозки водителя и одного пассажира. При езде с пассажиром вы можете почувствовать, что характеристики разгона и торможения мотоцикла изменились. Если мотоцикл обслуживается правильно, а шины и тормоза находятся в исправном состоянии, вы можете безопасно перевозить пассажира или груз в пределах заданных ограничений и при соблюдении рекомендаций.

Однако превышение максимально допустимой нагрузки или не сбалансированная нагрузка способны существенно ухудшить управляемость, тормозные качества и устойчивость мотоцикла. Использование неоригинальных аксессуаров, внесение недопустимых изменений в конструкцию мотоцикла, ненадлежащее техническое обслуживание также снизят безопасность эксплуатации мотоцикла.

На следующих страницах представлена более подробная информация по загрузке, аксессуарах и допустимых модификациях мотоцикла.

Загрузка

Ваша безопасность существенно зависит от веса груза и того, как он размещен на мотоцикле. Каждый раз при перевозке пассажира или груза необходимо учитывать следующее.

⚠ ПРЕДОСТЕРЕЖЕНИЕ

Перегрузка мотоцикла или неправильное размещение груза может привести к аварии с серьезными последствиями, травмами или смертельным исходом.

Необходимо строго соблюдать ограничения по весу груза и неукоснительно выполнять рекомендации данного Руководства.

Максимальная допустимая нагрузка

Ниже приводятся значения максимально допустимой нагрузки для данного мотоцикла:

Максимальная грузоподъемность:

189 кг

Включает вес водителя, пассажира, всего груза, инструментов и дополнительного оборудования.

Максимальная масса груза:

27 кг

Масса дополнительных аксессуаров соответственно уменьшает максимально допустимую массу груза.

Рекомендации по загрузке

Данный мотоцикл изначально предназначен для перевозки водителя и одного пассажира. Если вы не перевозите пассажира, вы можете укрепить куртку или другие небольшие вещи на пассажирском сиденье.

При необходимости перевезти большее количество груза, проконсультируйтесь с представителем официального дилера Honda и ознакомьтесь с информацией на стр. 6, относящейся к аксессуарам.

Неправильная загрузка мотоцикла приведет к ухудшению его устойчивости и управляемости. Даже если нагрузка мотоцикла находится в пределах ограничений, необходимо двигаться с пониженной скоростью и никогда не превышать скорость 130 км/ч (80 миль/ч).

При движении с пассажиром или с грузом необходимо соблюдать следующие правила:

- Убедитесь, что давление в шинах обоих колес соответствует норме.
- При изменении загрузки мотоцикла по сравнению с обычной вам может потребоваться провести регулировку задней подвески (см. стр. 33).
- Чтобы незакрепленные вещи не стали причиной дорожно-транспортного происшествия, перед началом поездки убедитесь, что весь груз надежно закреплен.
- Размещайте груз как можно ближе к центру мотоцикла.
- Груз должен равномерно распределяться по правой и левой сторонам мотоцикла.

Аксессуары и модификации

Изменения в конструкции или использование аксессуаров, не изготовленных компанией Honda, могут отрицательно сказаться на безопасности вождения мотоцикла. До внесения в конструкцию мотоцикла любых изменений или приобретения аксессуаров, ознакомьтесь со следующей информацией.

ПРЕДОСТЕРЕЖЕНИЕ

Установка нерекондованных аксессуаров или внесение в конструкцию мотоцикла недопустимых изменений могут послужить причиной аварии с серьезными последствиями или смертельным исходом.

Необходимо следовать всем инструкциям данного Руководства, относящимся к использованию аксессуаров и внесению в конструкцию мотоцикла любых изменений.

Аксессуары

Настоятельно рекомендуется использовать исключительно оригинальные аксессуары Honda, предназначенные и испытанные для данного мотоцикла. Компания Honda не имеет возможности испытать все представленные на рынке аксессуары, поэтому персональная ответственность за выбор, установку или использование неоригинальных аксессуаров лежит исключительно на владельце мотоцикла. Обратитесь за помощью к официальному дилеру и всегда следуйте приведённым ниже рекомендациям:

- Убедитесь, что аксессуары не заслоняют приборы освещения, не уменьшают дорожный просвет и угол въезда, не уменьшают ход подвески или угол поворота управляемого колеса, не изменяют вашу посадку и не создают помех для доступа к органам управления.
- Убедитесь, что электрическое оборудование не превышает возможности электрической системы мотоцикла (стр. 135). Выход из строя плавкого предохранителя может привести к отключению приборов освещения или потере мощности двигателя.

- Запрещается эксплуатировать мотоцикл с прицепом или боковой коляской. Конструкция мотоцикла не предусматривает работы с прицепом или коляской, и их использование серьезно ухудшит управляемость мотоцикла.

Изменения конструкции

Настоятельно рекомендуется не демонтировать никакое оригинальное оборудование с мотоцикла и не производить модификации, вызывающие изменения конструкции или эксплуатационных характеристик мотоцикла. Такие изменения приведут к серьезному нарушению управляемости, устойчивости и тормозных качеств и сделают ваш мотоцикл опасным для использования.

Снятие или изменение конструкции приборов освещения, системы выпуска, системы контроля токсичности отработавших газов делают эксплуатацию мотоцикла незаконной.

ОРГАНЫ УПРАВЛЕНИЯ И ИХ РАСПОЛОЖЕНИЕ

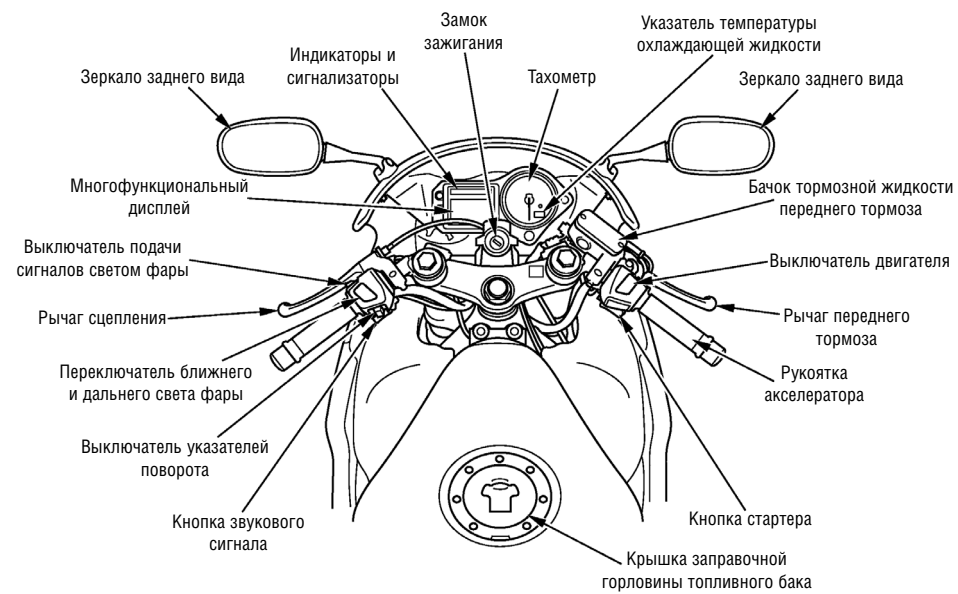

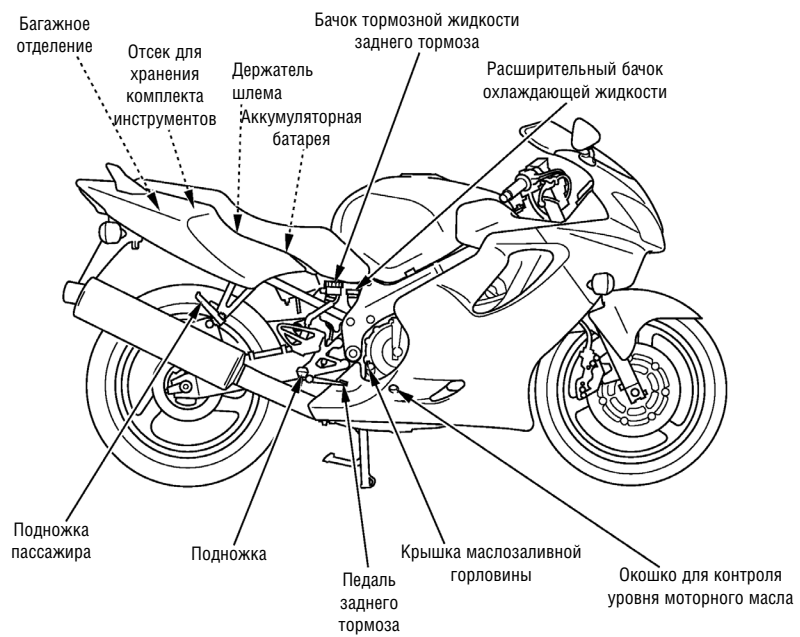

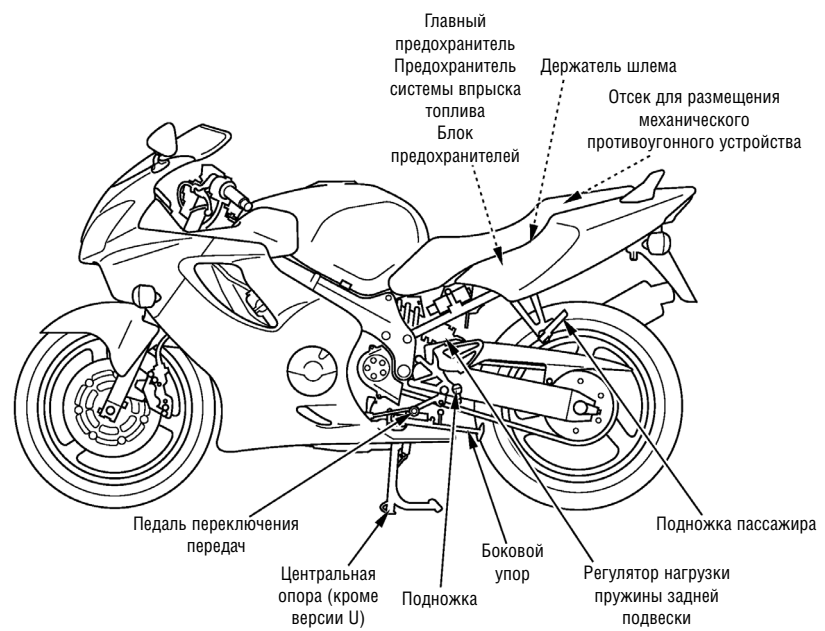

ПРИБОРЫ И ИНДИКАТОРЫ

Индикаторы располагаются на приборной панели. Их назначение изложено в таблицах на следующих страницах.

- (1) Тахометр
- (2) Красная зона тахометра
- (3) Сигнализатор красной зоны тахометра
- (4) Сигнализатор системы иммобилайзера (HISS)
- (5) Указатель температуры охлаждающей жидкости
- (6) Многофункциональный дисплей
- (7) Кнопка обнуления показаний
- (8) Кнопка выбора режимов
- (9) Индикатор левого указателя поворота
- (10) Сигнализатор неисправности
- (11) Индикатор нейтральной передачи
- (12) Сигнализатор системы управления двигателем PGM-FI
- (13) Индикатор включения дальнего света
- (14) Индикатор правого указателя поворота

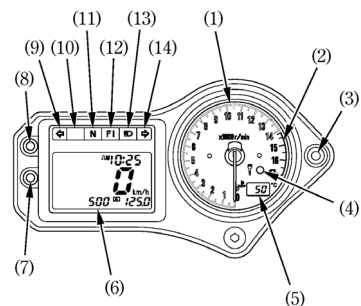

(Номер.) Описание	Функции
(1) Тахометр	Служит для отображения частоты вращения вала двигателя в оборотах в минуту. При включении зажигания (ключ зажигания в положении ON (ВКЛ)) стрелка тахометра пройдет всю шкалу и вернется в исходное положение.
(2) Красная зона тахометра	Никогда, даже после обкатки, не позволяйте стрелке тахометра заходить в красную зону. ПРИМЕЧАНИЕ Работа двигателя с превышением рекомендуемой частоты вращения вала (начало красной зоны) может привести к выходу двигателя из строя.
(3) Сигнализатор красной зоны тахометра	Включается при входе стрелки в красную зону тахометра. При включении зажигания высвечивается на несколько секунд, а затем гаснет.

(Номер.) Описание	Функции
(4) Система иммобилайзера Сигнализатор системы иммобилайзера (зеленый)	Этот сигнализатор высвечивается на несколько секунд при включении зажигания, если выключатель двигателя находится в положении RUN (РАБОТА). Затем он должен погаснуть, если в замке зажигания находится правильно кодированный ключ. Если в замке зажигания находится неправильно кодированный ключ, сигнализатор продолжает высвечиваться, а двигатель невозможно запустить (стр. 49).
(5) Указатель температуры охлаждающей жидкости.	Показывает температуру охлаждающей жидкости (стр. 27). Этот дисплей показывает исходный режим индикации (стр. 18).

(Номер) Описание	Функции
(6) Многофункциональный дисплей	Дисплей выполняет следующие функции; Данные дисплей отображает исходный режим индикации (стр. 18).
Сигнализатор низкого давления моторного масла/ Сигнализатор высокой температуры охлаждающей жидкости	Включает сигнализатор низкого давления моторного масла и/или высокой температуры охлаждающей жидкости для информирования о наличии неисправности в системе смазки или охлаждения двигателя. См. стр. 20, 21.
Сигнализатор низкого уровня топлива	Включается при низком уровне топлива в баке. При включении данного сигнализатора остаток топлива в баке составляет приблизительно: 3,5 литра См. стр. 22.
Спидометр	Отображает скорость мотоцикла.(стр. 23).
Одометр	Служит для отображения совокупного пробега мотоцикла (стр. 23).
Указатели пробега за поездку А и Б.	Служат для отображения пробега за две поездки (см. стр. 23).
Цифровые часы	Показывают текущее время в часах и минутах (стр. 25).

(Номер.) Описание	Функции
(7) Кнопка сброса	Используется для обнуления показаний указателя пробега за поездку и для установки времени.
(8) Кнопка выбора	Кроме версии E: Используется для выбора режимов: обнуления показаний указателя пробега за поездку или установки времени. Для версии E: Используется для выбора следующих режимов: обнуление показаний указателя пробега за поездку/установка времени и переключение показаний скорости (мили/ч км/ч) и пробега (мили/км) спидометра/одометра/указателя пробега за поездку.
(9) Индикатор левого указателя поворота (зеленый)	Включается при работе левого указателя поворота. При включении зажигания высвечивается на несколько секунд, а затем гаснет.

(Номер.) Описание	Функции
(10) Сигнализатор неисправности	Высвечивается, когда температура охлаждающей жидкости превысит установленное значение или когда давление масла в двигателе падает ниже штатного значения, Высвечивается при включении зажигания, когда двигатель не работает. Гаснет после запуска двигателя, кроме случаев, когда может периодически вспыхивать при работе прогретого двигателя на холостом ходу. См. стр. 20, 21.
(11) Индикатор нейтрали (зеленый)	Загорается при включении нейтральной передачи. Должен высвечиваться на несколько секунд при включении зажигания, если выключатель двигателя находится в положении RUN (РАБОТА).
(12) Сигнализатор системы управления двигателем PGM-FI	Включается при наличии неисправностей в системе управления двигателем. Также должен высвечиваться на несколько секунд, а затем гаснуть, при включении зажигания, если выключатель двигателя находится в положении RUN (РАБОТА). В любых других случаях включения сигнализатора снизьте скорость и как можно скорее доставьте мотоцикл к официальному дилеру компании Honda.

(Номер.) Описание	Функции
(13) Индикатор дальнего света фары	Загорается при включении дальнего света фар. Также должен высвечиваться на несколько секунд, а затем гаснуть, при включении зажигания, если выключатель двигателя находится в положении RUN (РАБОТА).
(14) Индикатор правого указателя поворота (зеленый)	Загорается при работе правого указателя поворота. При включении зажигания высвечивается на несколько секунд, а затем гаснет.

Исходный режим индикации

При включении зажигания многофункциональный дисплей (1) и указатель температуры охлаждающей жидкости (2) на непродолжительное время отобразят все режимы и сегменты цифровой информации. Затем спидометр (3) отобразит показания скорости от 290 км/ч до 0 км/ч (только для версии E: от 180 миль/ч до 0 миль/ч), чтобы водитель мог убедиться в нормальном функционировании жидкокристаллического дисплея.

Значение "миль/ч" (4) - только для версии E.

Показания цифровых часов (5), указателя пробега за поездку (6) и сигнализатора низкого уровня топлива сбрасываются при отсоединении аккумуляторной батареи.

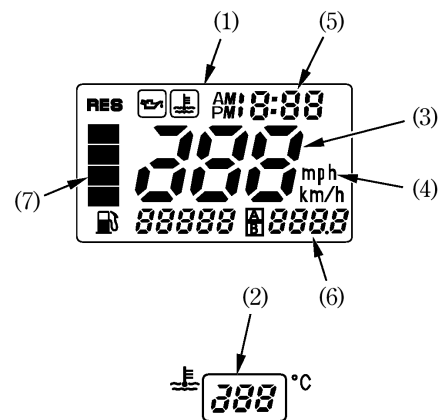

- (1) Многофункциональный дисплей
- (2) Указатель температуры охлаждающей жидкости
- (3) Спидометр
- (4) "mph" ("миль/ч").
- (5) Цифровые часы
- (6) Указатель пробега за поездку
- (7) Сигнализатор низкого уровня топлива

Многофункциональный дисплей

На многофункциональном дисплее (1) отображаются:

- Сигнализатор низкого давления масла
- Сигнализатор высокой температуры охлаждающей жидкости
- Спидометр
- Одометр
- Указатель пробега за поездку
- Сигнализатор низкого уровня топлива
- Цифровые часы

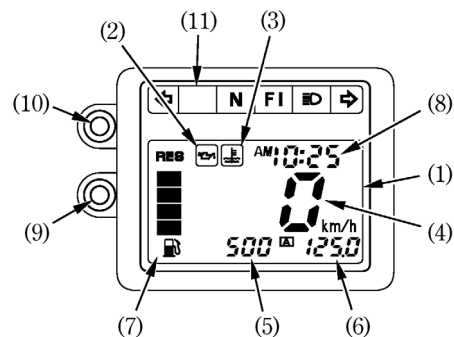

- (1) Многофункциональный дисплей
- (2) Сигнализатор низкого давления масла
- (3) Указатель температуры охлаждающей жидкости
- (4) Спидометр
- (5) Одометр
- (6) Указатель пробега за поездку
- (7) Сигнализатор низкого уровня топлива
- (8) Цифровые часы
- (9) Кнопка обнуления показаний
- (10) Кнопка выбора режимов
- (11) Сигнализатор неисправности

Сигнализатор низкого давления масла в двигателе и сигнализатор неисправности

Сигнализатор низкого давления масла в двигателе (1) и сигнализатор неисправности (2) красного цвета загораются, когда давление масла в двигателе падает ниже нормального рабочего давления.

Эти сигнализаторы так же высвечиваются при включенном зажигании и неработающем двигателе. Гаснут после запуска двигателя, однако, могут периодически вспыхивать при работе непрогретого двигателя на холостом ходу.

ПРИМЕЧАНИЕ

Эксплуатация двигателя при недостаточном давлении моторного масла может привести к выходу двигателя из строя.

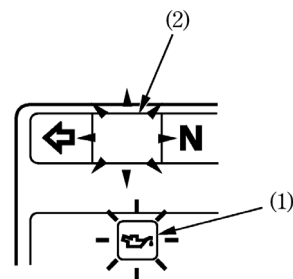

- (1) Сигнализатор низкого давления масла
- (2) Сигнализатор неисправности

Сигнализатор температуры охлаждающей жидкости и сигнализатор неисправности (MIL)

Сигнализатор температуры охлаждающей жидкости (1) загорается вместе с сигнализатором неисправности красного цвета ("") при превышении нормальной рабочей температуры охлаждающей жидкости.

ПРИМЕЧАНИЕ

Работа при температуре выше допустимой может привести к выходу двигателя из строя.

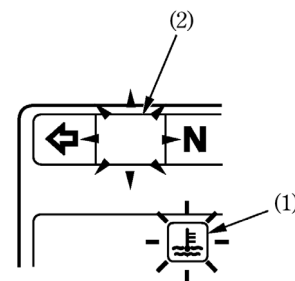

- (1) Сигнализатор температуры охлаждающей жидкости
- (2) Сигнализатор неисправности

Сигнализатор низкого уровня топлива

Высвечивается при незначительном количестве топлива в баке. Впоследствии, деление (1) указателя уровня топлива будет загораться соответственно пройденному расстоянию. Включение сигнализатора (2) информирует о низком уровне топлива в баке и указывает на необходимость скорейшей заправки топливом. При этом остаток топлива в баке вертикально стоящего мотоцикла составляет приблизительно:

3,5 л

После заправки, индикатор уровня топлива гаснет при следующих условиях:

- Через 90 секунд после включения зажигания;
- При работающем двигателе;
- При убирации бокового упора.
- Количество топлива в баке превышает 3,5 л

При отсоединении аккумуляторной батареи показания сигнализатор низкого уровня топлива за поездку обнуляются.

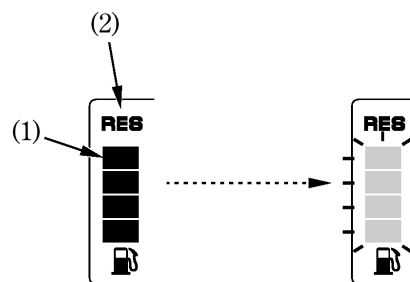

- (1) Сегмент указателя уровня топлива
 (2) Сигнализатор низкого уровня топлива

Спидометр/Одометр/Указатель пробега за поездку/Блок переключения показаний скорости и пробега

Спидометр

Показывает скорость движения.

Одометр

Показывает величину общего пробега.

Указатель пробега за поездку

Показывает величину пробега за данную поездку.

Существует два указателя пробега за поездку: указатель пробега за поездку А (4) и указатель пробега за поездку В (5). Переключение между режимами индикации указателей пробега за поездку А и В осуществляется кратковременным нажатием кнопки SEL (ВЫБОР) (6).

Для сброса показаний указателя пробега за поездку (когда дисплей находится в этом режиме) нажмите и удерживайте нажатой кнопку сброса (7).

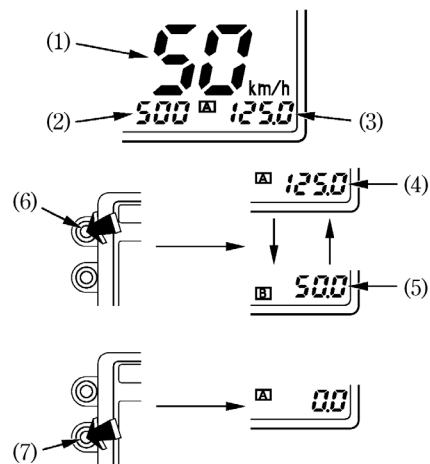

- (1) Спидометр
- (2) Одометр
- (3) Указатель пробега за поездку
- (4) Указатель пробега за поездку "А"
- (5) Указатель пробега за поездку "В"
- (6) Кнопка Select (выбор)
- (7) Кнопка сброса

**Переключение режимов индикации скорости
(только для типа E)**

Спидометр индуцирует "km/h" ("км/ч") или
"mph" ("мили/ч").

Спидометр показывает скорость в "km/h"
("км/ч") или

Нажмите кнопку выбора (6) для выбора "km"/
"km/h" ("км"/ "км/час") или "mile"/"mph" ("ми-
ли"/"мили/час").

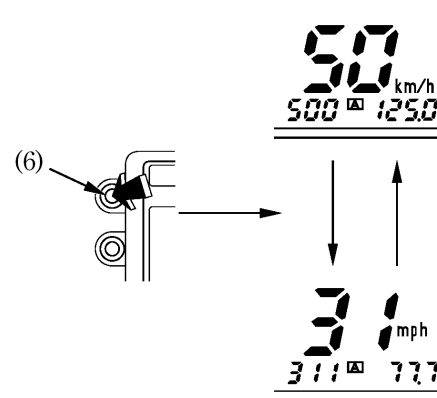

(6) Кнопка Select (выбор)

Цифровые часы

Отображают часы и минуты. Для установки времени следуйте процедуре:

1. Включите зажигание, повернув ключ в положение ON (ВКЛ).
2. Нажмите и удерживайте кнопки SELECT (ВЫБОР) (2) и кнопку RESET (СБРОС) (3) более 2 секунд. Включится режим установки времени. Дисплей начнет мигать.

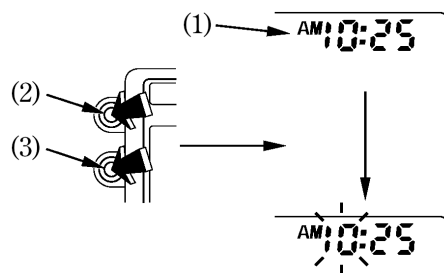

- (1) Цифровые часы
- (2) Кнопка Select (выбор)
- (3) Кнопка сброса

3. Для установки показаний часов нажмите и удерживайте кнопку RESET (СБРОС) до появления на индикаторе желаемого значения.

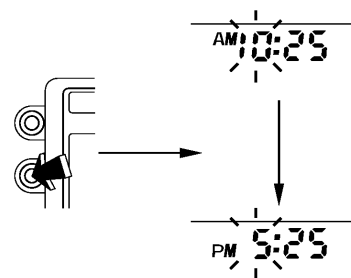

4. Нажмите кнопку Select (выбор) Индикация минут на дисплее начнёт мигать.

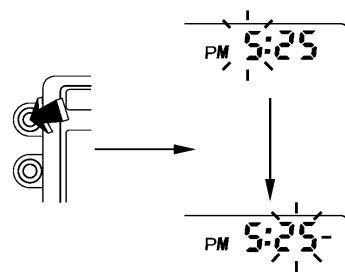

5. Для установки показаний часов нажимайте кнопку RESET (СБРОС) до появления на индикаторе желаемого значения. Дисплей отображения минут после отображения значения "60" отображает значение "00", не влияя на дисплей отображения часов.

6. Для завершения процедуры установки часов нажмите кнопку MODE (ВЫБОР РЕЖИМОВ) или поверните ключ в положение OFF (ВЫКЛ). Дисплей автоматически перестанет мигать и установка будет отменена, если кнопка не нажата в течение 30 секунд.

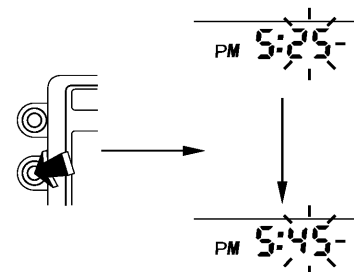

Указатель температуры охлаждающей жидкости

Указатель температуры охлаждающей жидкости (1) отображает температуру охлаждающей жидкости в цифровом виде.

Индикация температуры

При температуре охлаждающей жидкости ниже 34°	Будет отображаться символ "- -".
При температуре от 35°С до 132°С	Будет отображаться реальное значение температуры охлаждающей жидкости.
При температуре выше 132°С	Дисплей будет попрежнему отображать "132°С".

Извещение о перегреве двигателя

По достижении температурой охлаждающей жидкости значения 122°С, дисплей начинает мигать. Одновременно высвечиваются красный сигнализатор неисправности (2) и сигнализатор температуры охлаждающей жидкости (3).

Если это произошло, остановите двигатель и проверьте уровень охлаждающей жидкости в расширительном бачке. Ознакомьтесь со страницами 34-35 Руководства и не продолжайте движения, пока не устраните причину.

ПРИМЕЧАНИЕ

Работа при температуре выше допустимой может привести к выходу двигателя из строя.

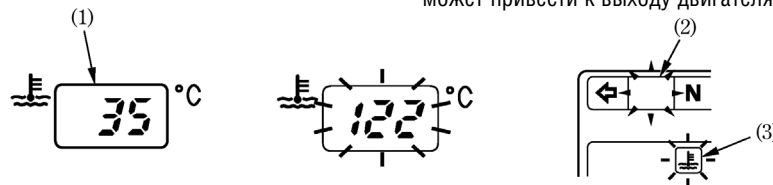

(1) Указатель температуры охлаждающей жидкости

(2) Сигнализатор неисправности

(3) Сигнализатор температуры охлаждающей жидкости

ОСНОВНЫЕ АГРЕГАТЫ

(Информация, необходимая для управления мотоциклом)

ПОДВЕСКА

Задняя подвеска

Предварительное сжатие пружины:

Каждый амортизатор (1) имеет 7 фиксированных настроек для различной нагрузки и условий движения.

Используйте специальный гаечный ключ (2) и удлинитель (3) для регулировки задних амортизаторов.

Положения от 1 до 2 предназначены для незначительных нагрузок и хороших дорожных условий. Положение 3 является стандартным. Положения от 4 до 7 усиливают предварительное сжатие пружины для увеличения жёсткости задней подвески и могут использоваться при больших нагрузках на мотоцикл.

Узел заднего амортизатора включает демпфирующее устройство, которое содержит азот под высоким давлением. Не пытайтесь разбирать или ремонтировать демпфирующее устройство, оно не подлежит восстановлению и в случае выхода из строя подлежит замене. Эти работы должны производиться

28

только официальным дилером компании Honda. Указания, приводимые в настоящем Руководстве по эксплуатации, ограничиваются исключительно регулировкой узла амортизатора.

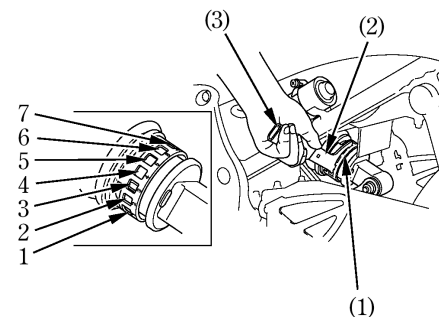

- (1) Регулятор предварительного сжатия пружины
- (2) Специальный ключ
- (3) Удлинитель

ТОРМОЗА

Тормозные механизмы переднего и заднего колес гидравлические, дискового типа.

По мере износа тормозных колодок уровень тормозной жидкости понижается.

Тормозные механизмы не нуждаются в регулировке, но уровень тормозной жидкости и степень износа тормозных колодок подлежат регулярной проверке. Тормозную систему следует часто осматривать, чтобы убедиться в отсутствии утечек жидкости. Если свободный ход рычага или педали тормоза стал ненормально большим, а износ тормозных колодок не достиг предельно допустимой величины (стр. 112), возможно, в тормозную систему попал воздух, и её следует прокачать. Для выполнения этой операции обратитесь к официальному дилеру Honda.

Уровень тормозной жидкости в переднем тормозном контуре:

Проверьте уровень жидкости на вертикально стоящем мотоцикле. Он должен быть выше нижней (LOWER) отметки (1). Если уровень находится на нижней отметке LOWER (1) или ниже ее, проверьте степень износа тормозных колодок (стр. 112).

Изношенные колодки подлежат замене. Если колодки не изношены, проверьте, нет ли утечки жидкости из тормозной системы.

В качестве тормозной жидкости рекомендуется использовать жидкость Honda DOT 4, поставляемую в герметично закрытых емкостях, или ее эквивалент.

Рычаг переднего

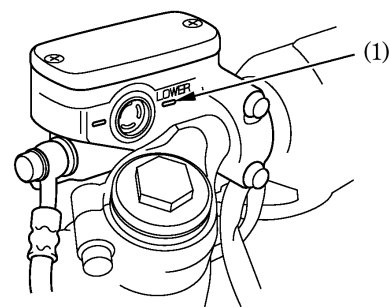

(1) Нижняя отметка уровня LOWER

Рычаг переднего тормоза:

Для регулировки зазора между концом рычага тормоза (1) и рукояткой, поверните регулировочную головку (2).

Установите стрелку (3) на рычаге тормоза напротив метки (4) регулятора.

Несколько раз нажмите на рычаг тормоза и убедитесь в беспрепятственном вращении колеса после его отпускания.

Прочие контрольные проверки:

Убедитесь в отсутствии подтекания тормозной жидкости. Проверьте отсутствие следов износа, трещин и иных повреждений шлангов и соединений.

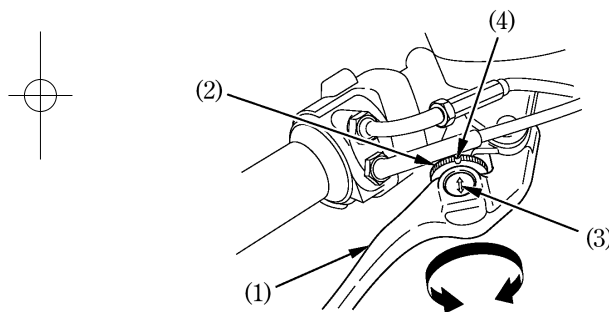

- (1) Рычаг тормоза
- (2) Регулятор
- (3) Стрелка
- (4) Метка

Уровень тормозной жидкости в заднем тормозном контуре:

Проверьте уровень жидкости на вертикально стоящем мотоцикле. Он должен находиться между верхней отметкой UPPER (1) и нижней отметкой LOWER (2). Если уровень находится на нижней отметке LOWER (2) или ниже ее, проверьте степень износа тормозных колодок (стр. 112).

Изношенные колодки подлежат замене. Если колодки не изношены, проверьте, нет ли утечки жидкости из тормозной системы.

В качестве тормозной жидкости рекомендуется использовать жидкость Honda DOT 4, поставляемую в герметично закрытых емкостях, или ее эквивалент.

Задний

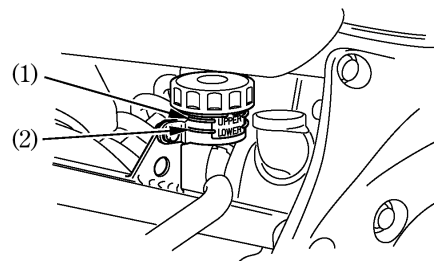

- (1) Верхняя отметка уровня UPPER
- (2) Нижняя отметка уровня LOWER

СЦЕПЛЕНИЕ

Регулировка сцепления требуется, если двигатель глохнет при включении передачи, или мотоцикл проявляет тенденцию к самопроизвольному перемещению вперед, а также если сцепление пробуксовывает, вызывая отставание разгона от увеличения частоты вращения вала двигателя. Незначительная регулировка может быть выполнена с помощью регулятора (3) троса сцепления и рычага сцепления (1). Нормальный свободный ход рычага сцепления составляет:

10 - 20 мм

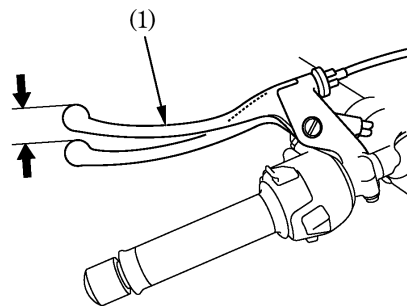

(1) Рычаг сцепления

32

1. Ослабьте контргайку (2) и поверните регулятор (3). Затяните контргайку (2) и проверьте регулировку.
2. Если регулятор вывернут почти до предела, или если достигнуть правильного свободного хода не удастся, ослабьте контргайку (2) и полностью заверните регулятор троса сцепления (3). Затяните контргайку (2).

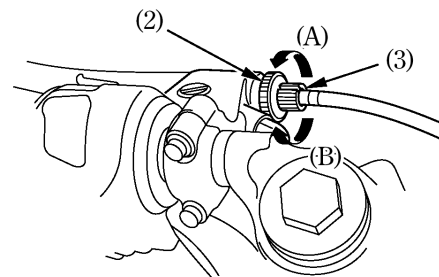

- (2) Контргайка
- (3) Регулятор троса сцепления
- (A) Увеличение свободного хода
- (B) Уменьшение свободного хода

3. Снимите задний обтекатель (стр. 59).
4. Ослабьте контргайку (5) на нижнем конце троса. Поворачивайте регулировочную гайку (4), чтобы достичь рекомендованную величину свободного хода. Затяните контргайку и проверьте регулировку.
5. Установите правый передний обтекатель.
6. Запустите двигатель, нажмите рычаг сцепления и включите передачу. Убедитесь, что двигатель не глохнет, и мотоцикл не ползёт вперед. Постепенно отпускайте рычаг сцепления и открывайте дроссельную заслонку. Мотоцикл плавно начнёт движение, и скорость начнёт постепенно расти.

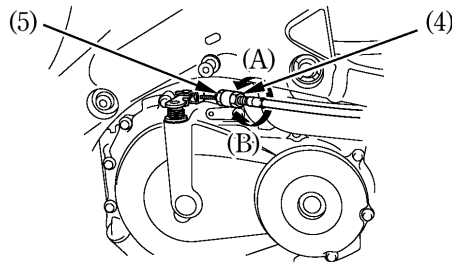

- (4) Регулировочная гайка (5) Контргайка
 (A) Увеличение свободного хода
 (B) Уменьшение свободного хода

Если правильно отрегулировать сцепление не удастся, или сцепление работает некорректно, обратитесь в официальному дилеру Honda.

Прочие контрольные проверки:

Проверьте, не имеет ли трос сцепления изгибов или следов износа, которые могли бы вызвать заедание троса или его разрушение. Смазывайте трос смазкой для тросов, имеющейся в торговой сети, чтобы не допустить его преждевременного износа или коррозии.

ОХЛАЖДАЮЩАЯ ЖИДКОСТЬ **Рекомендации относительно охлаждающей жидкости**

Владелец должен правильно обращаться с охлаждающей жидкостью, не допуская её замерзания, перегрева двигателя и коррозии. Используйте только высококачественный антифриз на базе этиленгликоля, который содержит ингибиторы коррозии и рекомендован для использования в двигателях с алюминиевыми блоками цилиндров. (СМ. ЭТИКЕТКУ НА ЕМКОСТИ С АНТИФРИЗОМ).

При приготовлении раствора антифриза используйте только дистиллированную воду или питьевую воду с низким содержанием минеральных веществ. Вода с высоким содержанием минералов или солей может нанести вред алюминиевому блоку двигателя.

Применение охлаждающей жидкости с силикатными ингибиторами коррозии может стать причиной преждевременного износа насоса системы охлаждения или засорения каналов радиатора. Использование водопроводной воды в системе охлаждения может привести к выходу двигателя из строя.

34

Система охлаждения мотоцикла данной модели заполнена на заводе 50-процентным раствором антифриза и дистиллированной воды. Такая охлаждающая жидкость рекомендуется для большинства температурных условий и обеспечивает хорошую защиту от коррозии. Более высокое содержание антифриза приведет к снижению эффективности системы охлаждения, и должно применяться только в условиях особо низких температур. При концентрации антифриза менее 40% невозможно обеспечить достаточную защиту системы охлаждения от коррозии. При температурах ниже нуля следует регулярно проверять систему охлаждения и при необходимости увеличивать концентрацию антифриза (максимум до 60%).

Проверка

Расширительный бачок располагается за рамой. Проверяйте уровень охлаждающей жидкости в бачке (1), когда двигатель прогрет и мотоцикл находится в вертикальном положении. Если уровень охлаждающей жидкости находится ниже метки LOWER (НИЖНИЙ) (2), снимите крышку расширительного бачка (3), после чего долейте охлаждающую жидкость до метки UPPER (ВЕРХНИЙ) (4). Всегда добавляйте охлаждающую жидкость только в расширительный бачок.

Не пытайтесь добавлять охлаждающую жидкость, открыв пробку радиатора.

Если расширительный бачок пуст, или имеет место существенная потеря охлаждающей жидкости, проверьте, нет ли подтеканий охлаждающей жидкости и обратитесь к официальному дилеру Honda для ремонта.

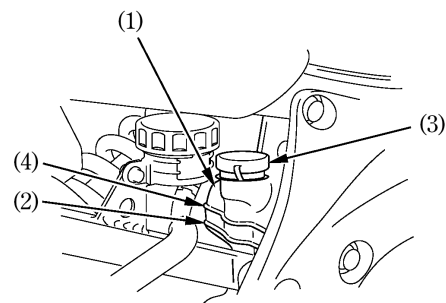

- (1) Расширительный бачок
- (2) Нижняя отметка уровня LOWER
- (3) Крышка заливной горловины расширительного бачка
- (4) Верхняя отметка уровня UPPER

ТОПЛИВО

Топливный бак

Ёмкость топливного бака, включая резервный объём, составляет:

18,0 л

Чтобы открыть пробку заливной горловины топливного бака (1), вставьте ключ зажигания (2) и поверните его по часовой стрелке. Пробка топливного бака откидывается на петле. Не допускайте переполнения топливного бака. В заливной горловине топливо должно отсутствовать (3).

По окончании заправки, для закрывания пробки заливной горловины топливного бака нажмите на её до щелчка и фиксации. Извлеките ключ.

ПРЕДОСТЕРЕЖЕНИЕ

Бензин исключительно огнеопасен и взрывоопасен. Работая с топливом, вы можете получить серьёзные ожоги и травмы.

ПРЕДОСТЕРЕЖЕНИЕ

- Остановите двигатель и не приближайтесь к топливу с источниками тепла, искр и открытого пламени.
- Производите заправку топливом только на свежем воздухе.
- Немедленно вытирайте брызги или пролитое топливо.

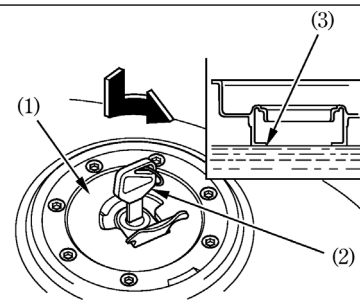

- (1) Крышка заливной горловины топливного бака
- (2) Ключ зажигания
- (3) Заливная горловина

Для стран ЕС:

Применяйте неэтилированный бензин с октановым числом по исследовательскому методу 91 или выше.

Использование этилированного бензина может вызвать преждевременное повреждение каталитического нейтрализатора.

Для версии U:

Применяйте неэтилированный бензин с октановым числом по исследовательскому методу 91 или выше.

ПРИМЕЧАНИЕ

Если при движении с постоянной скоростью и нормальной нагрузкой на двигатель слышны металлические детонационные стуки, поменяйте марку используемого бензина. Если и после этого детонационные стуки не прекратились, обратитесь к вашему дилеру Honda. Невыполнение данного требования будет считаться неправильной эксплуатацией мотоцикла, а неисправности, вызванные неправильной эксплуатацией, не покрываются гарантией Honda.

Использование спиртосодержащих видов топлива

Если вы решили эксплуатировать двигатель на бензине, содержащем спирт, то убедитесь в том, что октановое число этого топлива не ниже значения, рекомендованного компанией Honda. Существует два вида спиртосодержащего бензина. Один из них содержит в своем составе этанол, а другой - метанол. Запрещается использовать бензин, содержащий более 10 % этанола. Не применяйте бензин, содержащий метанол (древесный спирт), если в его составе отсутствуют растворители и ингибиторы, снижающие коррозионную активность метанола. Запрещается использовать бензин, содержащий более 5 % метанола, даже если в его составе присутствуют растворители и ингибиторы коррозии.

На повреждения деталей системы питания топливом, а также ухудшение характеристик двигателя, которые произошли из-за применения бензина, содержащего спирт, заводская гарантия не распространяется. Компания Honda не может поддерживать использование бензина, содержащего метанол, поскольку в настоящее время отсутствуют исчерпывающие доказательства его пригодности. Перед тем как заправлять топливо на незнакомой заправочной станции, попытайтесь выяснить, не содержится ли в топливе спирт. Если содержится, то выясните тип спирта и его процентное содержание в топливе. Если вы заметили признаки нарушения нормальной работы двигателя при использовании бензина, который содержит или может по вашему мнению содержать спирт, то прекратите эксплуатировать двигатель на этом топливе и используйте только бензин, который гарантированно не содержит спирт.

МОТОРНОЕ МАСЛО

Проверка уровня моторного масла

Проверяйте уровень моторного масла каждый день перед поездкой на мотоцикле.

Уровень масла должен находиться между метками верхнего (1) и нижнего (2) уровня контрольного окна (3).

1. Запустите двигатель и дайте ему 3 - 5 минут поработать на холостом ходу. Убедитесь, что сигнализатор низкого давления масла погас. В противном случае немедленно остановите двигатель.
2. **Кроме версии U:**
Остановите двигатель и установите мотоцикл на центральную опору на ровной поверхности.
Кроме версии U:
Остановите двигатель и удерживайте мотоцикл в вертикальном положении на твердой ровной площадке.
3. Через 2 - 3 минуты проверьте уровень масла, который должен находиться между метками верхнего (1) и нижнего (2) уровня контрольного окна (3).
4. При необходимости откройте пробку маслозаливного отверстия (4) и добавьте рекомендованное моторное масло (см. стр. 83) до верхней отметки. Не допускайте перелива.

5. Установите на место пробку маслозаливного отверстия. Проверьте, нет ли подтеканий масла.

ПРИМЕЧАНИЕ

Эксплуатация двигателя при недостаточном давлении моторного масла может привести к выходу двигателя из строя.

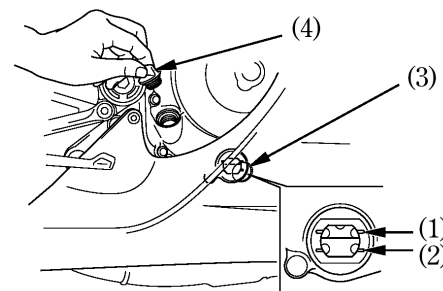

- (1) Отметка максимального уровня
- (2) Отметка минимального уровня
- (3) Контрольное окно
- (4) Пробка маслозаливного отверстия

БЕСКАМЕРНЫЕ ШИНЫ

Для безопасной езды на мотоцикле шины должны быть правильного типа и размера, находиться в хорошем состоянии, с удовлетворительным состоянием протектора и с давлением воздуха в них, соответствующим нагрузке. На последующих страницах имеется более подробная информация о том как и когда проверять давление воздуха в шинах, как проверять шины на отсутствие повреждений и что делать, если шины нуждаются в ремонте и замене.

ПРЕДОСТЕРЕЖЕНИЕ

Эксплуатация мотоцикла с чрезмерно изношенными шинами или с неправильным давлением в шинах может стать причиной дорожно-транспортного происшествия, в котором вы можете получить серьезные травмы или погибнуть.

Следуйте всем инструкциям данного Руководства, относящимся к поддержанию давления в шинах и уходу за шинами.

Давление воздуха в шинах

Правильное давление в шинах обеспечивает наилучшее сочетание управляемости, срока службы протектора и плавности хода. В общем случае, недостаточное давление вызывает неравномерный износ шин, ухудшение управляемости и быстрый выход шины из строя, благодаря перегреву. Чрезмерное давление в шинах приводит к ухудшению плавности хода, повышает вероятность повреждений, вызываемых дорожными неровностями, и является причиной неравномерного износа шин.

Мы рекомендуем проводить визуальную проверку шин перед каждой поездкой и проверять давление манометром по крайней мере раз в месяц или при всяком подозрении на падение давления воздуха в шине.

Бескамерные шины обладают свойством самоуплотнения при проколе. Однако, поскольку утечка воздуха часто оказывается очень медленной, вы должны тщательно отыскивать прокол, если шина оказывается приспущенной.

Проверять давление следует всегда на "холодных" шинах, когда мотоцикл простоял на месте не менее трех часов. Если вы будете проверять давление на "горячих" шинах, когда мотоцикл проехал хотя бы несколько километров, измеренное давление будет выше, чем давление в "холодных" шинах. Это нормальное явление, поэтому не выпускайте воздух из шин, чтобы установить рекомендованное для "холодных" шин давление, значения которого приведены ниже. Если это сделать, то давление в шинах окажется ниже рекомендованного.

Рекомендованные значения давления в "холодных" шинах:

Передние	250 кПа
Задние	250 кПа

Проверка

Каждый раз при проверке давления следует также осматривать протектор и боковины шин, проверяя степень износа, отсутствие повреждений и застрявших в протекторе посторонних предметов.

Необходимо обратить внимание на следующее:

- Выпуклости или вздутия на протекторе или боковинах шины. Если обнаружены выпуклость или вздутие, шину необходимо заменить.
- Порезы, вырывы или трещины на шине. Если в трещине или вырыве видна ткань корда, шину необходимо заменить.
- Чрезмерный износ протектора.

Если вы попали в выбоину на дороге или произошёл наезд на твёрдый предмет, произведите безопасную остановку на краю дороги и осмотрите шины, чтобы убедиться в отсутствии повреждений.

Износ протектора

Следует заменить шину до того, как глубина рисунка протектора в центре шины достигнет следующего предельного значения.

Минимальная глубина протектора	
Передней шины:	1,5 мм
Задней шины:	2,0 мм

< Для Германии >

Законодательство Германии запрещает использование шин с остаточной глубиной протектора менее 1,6 мм.

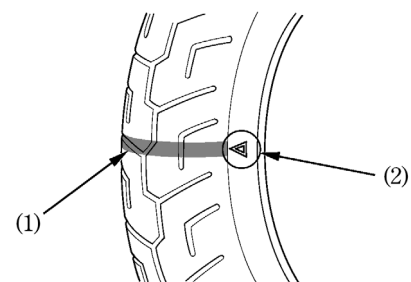

- (1) Индикатор износа
- (2) Отметка расположения индикатора износа

Ремонт шины

Повреждённую или проколотую шину следует заменить, не пытаясь её отремонтировать. Шина, подвергшаяся ремонту, как временному, так и полноценному, будет иметь пониженные пределы скорости и эксплуатационных характеристик по сравнению с новой шиной.

Проведение временного ремонта, такого как наружная пробка для бескамерной шины, может оказаться небезопасным для езды даже с обычными скоростями и в обычных дорожных условиях. Если шина подверглась временному или неотложному ремонту, вы должны медленно и осторожно доехать к дилеру для замены этой шины. По возможности, не следует перевозить пассажира или груз до замены шины на новую.

Даже профессионально отремонтированная с помощью постоянной внутренней пробки-заплаты шина не будет обладать характеристиками новой. При использовании такой шины вы не должны превышать скорость 80 км/ч в течение первых 24 часов и 130 км/ч весь остальной период эксплуатации. Кроме этого, теперь вы не сможете безопасно нагружать мотоцикл в той же степени, как с новой шиной. Таким образом, мы настоятельно рекомендуем замену повреждённой шины. Если вы всё же решаетесь использовать отремонтированную шину, обязательно предварительно отбалансируйте её.

Замена шины

Шины, установленные на ваш мотоцикл, разработаны с учётом характеристик вашего мотоцикла и обеспечивают наилучшее сочетание управляемости, тормозных качеств, долговечности и комфорта.

ПРЕДОСТЕРЕЖЕНИЕ

Установка не рекомендованных шин приведёт к ухудшению характеристик управляемости и устойчивости мотоцикла. А также послужит причиной аварии, в которой вы можете получить серьёзные травмы или погибнуть.

Всегда используйте шины размера и типа, рекомендованных в данном Руководстве по эксплуатации.

Для вашего мотоцикла рекомендованы шины, указанные ниже.

Переднее колесо: **120/70ZR17M/C(58W)**

BRIDGESTONE
BT010F RADIAL F
DUNLOP
D207FV
MICHELIN
Pilot SPORT E

Заднее колесо: **180/55ZR17M/C(73W)**

BRIDGESTONE
BT010R RADIAL F
DUNLOP
D207P
MICHELIN
Pilot SPORT E

Каждый раз при замене используйте шину, эквивалентную оригинальной и после установки новой шины обязательно отбалансируйте колесо.

Важная информация по безопасности

- Запрещается установка на этот мотоцикл бескамерных шин со вставленными камерами. Постепенный разогрев камеры при эксплуатации мотоцикла может вызвать её внезапный разрыв.
- Используйте на данном мотоцикле только бескамерные шины. Ободы колёс сконструированы для установки бескамерных шин, и при интенсивном разгоне или торможении шина камерного типа может повернуться на ободу, что вызовет резкую потерю давления шиной.

МЕХАНИЗМЫ И ОРГАНЫ УПРАВЛЕНИЯ

ЗАМОК ЗАЖИГАНИЯ

Замок зажигания (1) расположен ниже панели индикаторов.

При включении зажигания автоматически включаются фара и задний фонарь. Если двигатель остановится при включённом зажигании, фара и задний фонарь останутся включены, приведя к разрядке аккумуляторной батареи.

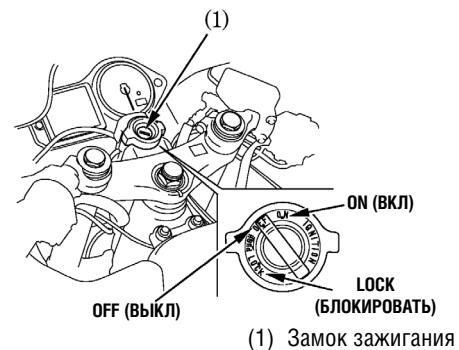

Положение ключа зажигания	Функции	Извлечение ключа
БЛОКИРОВКА (блокировка руля)	Рулевая колонка заблокирована. Двигатель и приборы освещения обесточены.	Ключ может быть извлечен.
Положение OFF (ВЫКЛ)	Двигатель и приборы освещения обесточены.	Ключ может быть извлечен.
Положение ON (ВКЛ)	Двигатель и приборы освещения могут работать.	Ключ не может быть извлечен.

КЛЮЧИ

Данный мотоцикл укомплектован двумя ключами зажигания и табличкой с идентификационным номером ключа.

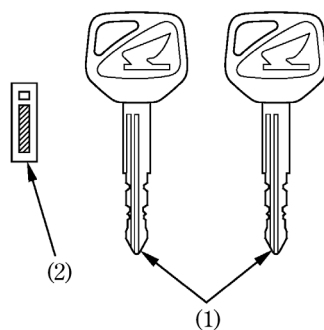

- (1) Ключи зажигания
- (2) Табличка с идентификационным номером ключа

Если вам когда-либо потребуется заменить ключ зажигания, вам понадобится табличка с идентификационным номером ключа. Храните эту табличку в надёжном месте.

Для перерегистрации ключей предоставьте все ключи, табличку и мотоцикл официальному дилеру Honda.

В системе иммобилайзера (HISS) может быть зарегистрировано до четырёх ключей, включая уже используемые.

Если утрачены все ключи, управляющий модуль системы впрыска/зажигания PGM-FI подлежит замене. Чтобы исключить такую вероятность, мы рекомендуем при потере одного ключа немедленно восстановить его, чтобы быть уверенным в наличии запасного ключа.

Эти ключи зажигания содержат электронную микросхему, активируемую системой иммобилайзера (HISS). При повреждении микросхемы двигатель не может быть запущен.

- Старайтесь не ронять ключи и не ставьте на них тяжёлые предметы.
- Не подпиливайте ключи, не просверливайте в них отверстия и не пытайтесь иным образом изменить их оригинальную форму.
- Не допускайте контакта ключей с намагниченными предметами.

СИСТЕМА ИММОБИЛАЙЗЕРА (HISS)

HISS является сокращением от Honda Ignition Security System.

Система иммобилайзера (HISS) защищает мотоцикл от попыток угона. Для возможности запуска двигателя в замке зажигания должен находиться должным образом кодированный ключ. Если используется кодированный ключ с несоответствующим кодом (или иное устройство), контур, обеспечивающий запуск двигателя, блокируется.

При повороте ключа зажигания в положение ON, если выключатель двигателя находится в положении RUN (РАБОТА), сигнализатор системы иммобилайзера (HISS) высвечивается на несколько секунд, а затем погасает. Если индикатор не гаснет, это означает, что система не распознала кодировку ключа. Поверните ключ зажигания в положение OFF (ВЫКЛ), извлеките ключ, вновь вставьте его и снова поверните в положение ON (ВКЛ).

Если система неоднократно не распознала кодировку вашего ключа, обратитесь к официальному дилеру Honda.

- Система может не распознавать кодировку ключа, если вблизи замка зажигания находится другой ключ с функцией иммобилайзера. Чтобы обеспечить уверенное распознавание системой кодировки ключа, держите каждый ключ с функцией иммобилайзера на отдельном кольце (брелке).
- Вмешательство в систему иммобилайзера (HISS) или дополнение её другими устройствами запрещено. Подобные действия могут привести к возникновению проблем на уровне электрических цепей, делая невозможным запуск двигателя.
- Если утрачены все ключи, управляющий модуль системы впрыска/зажигания PGM-FI подлежит замене.

Директивы ЕС

Данная система иммобилайзера соответствует требованиям Директивы R & TTE (Радиоборудование и оборудование телекоммуникационных терминалов и взаимодобрение их соответствия).

CE 0891 

Данное подтверждение соответствия Директиве R & TTE владелец получает в момент покупки. Это подтверждение соответствия следует хранить в надёжном месте. В случае утраты или неполучения подтверждения соответствия обратитесь к официальному дилеру Honda.

ОРГАНЫ УПРАВЛЕНИЯ ПРАВОЙ РУКОЯТКИ РУЛЯ

Выключатель двигателя

Выключатель двигателя (1) расположен рядом с ручкой управления дроссельной заслонкой. Когда выключатель находится в положении RUN (РАБОТА), двигатель может работать. Когда выключатель находится в положении OFF (ВЫКЛ), двигатель не может работать. Этот выключатель является, прежде всего, средством безопасности и служит для использования в экстренных случаях. В нормальных условиях он должен оставаться в положении " " RUN (РАБОТА).

Если двигатель остановится при включённом зажигании и выключателе двигателя в положении OFF (ВЫКЛ), фара и задний фонарь останутся включены, приведя к разрядке аккумуляторной батареи.

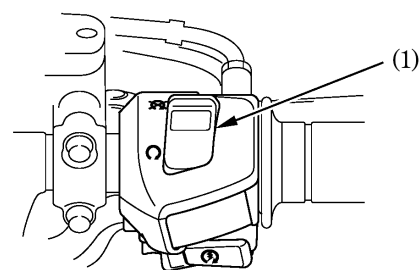

(1) Выключатель двигателя

Кнопка стартера

Кнопка стартера (2) расположена под выключателем двигателя.

При нажатии на эту кнопку, стартер начинает проворачивать вал двигателя; фара автоматически выключается, но задний фонарь остаётся включённым. Когда выключатель двигателя находится в положении OFF (ВЫКЛ), электродвигатель стартера не может работать. С процедурой запуска двигателя можно ознакомиться на стр. 66.

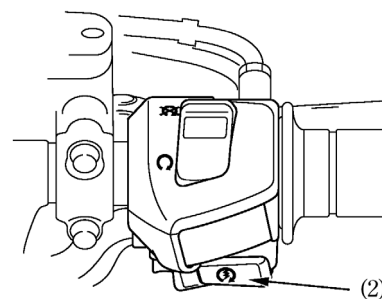

(2) Кнопка стартера

ОРГАНЫ УПРАВЛЕНИЯ ЛЕВОЙ РУКОЯТКИ РУЛЯ

Переключатель (1) ближнего и дальнего света фары

Нажмите на сторону \equiv "HI" клавиши переключателя для включения дальнего света или на сторону \equiv "LO" для включения ближнего света.

Выключатель подачи сигналов дальним светом фары (2)

При нажатии на кнопку этого выключателя фара мигает, подавая сигналы приближающимся или обгоняемым автомобилям.

Выключатель указателя поворотов (3)

Передвиньте выключатель влево, в положение \leftarrow "L", для включения левого указателя поворота, или вправо, в положение \rightarrow "R" для включения правого указателя поворота. Нажмите на выключатель для выключения указателя поворота.

Кнопка звукового сигнала (4)

Нажмите на кнопку для включения звукового сигнала.

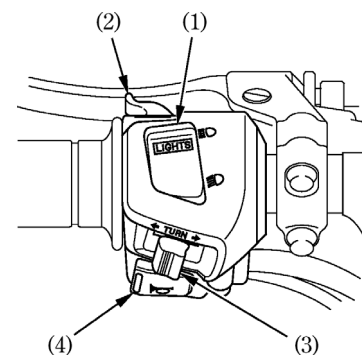

- (1) Переключатель ближнего и дальнего света фары
- (2) Выключатель подачи сигналов дальним светом фары
- (3) Выключатель указателя поворотов
- (4) Кнопка звукового сигнала

ПРОЧЕЕ ОБОРУДОВАНИЕ (Не требуемое для работы мотоцикла)

БЛОКИРАТОР РУЛЯ

Для блокирования руля поверните руль влево или вправо до упора, нажмите на ключ (1) и, продолжая нажимать, поверните его в положение LOCK (БЛОК). Извлеките ключ. Для разблокирования руля нажмите на ключ и, продолжая нажимать, поверните его в положение OFF (ВЫКЛ).

Никогда при движении мотоцикла не поворачивайте ключ в положение LOCK (БЛОК), иначе это может привести к потере контроля над мотоциклом.

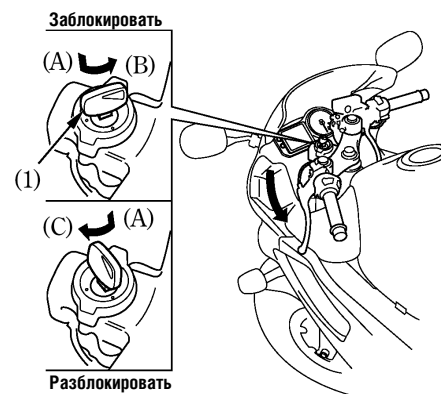

- (1) Ключ зажигания
- (A) Нажмите
- (B) Поверните в положение LOCK (БЛОК)
- (C) Поверните в положение OFF (ВЫКЛ)

СЕДЛО

Для снятия седла (1) вставьте ключ зажигания в замок седла (2) и поверните по часовой стрелке. Снимите седло назад и вверх.

Для установки седла вставьте уши (3) в выемку (4) под поперечной рамы и нажмите на заднюю часть седла.

После установки убедитесь в надёжном закреплении седла.

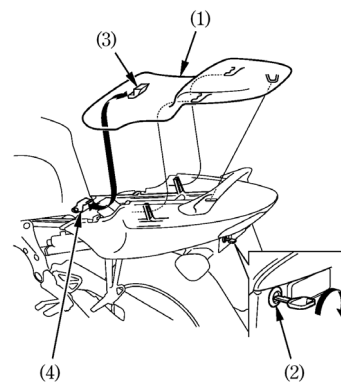

- (1) Седло
- (2) Замок седла
- (3) Вилка
- (4) Выемка

ДЕРЖАТЕЛЬ ШЛЕМА

Держатели шлема находится под седлом.
Снимите заднее седло (см. стр. 55).
Повесьте шлемы на крюки держателя (1).
Установите и надёжно закройте седло.

⚠ ПРЕДОСТЕРЕЖЕНИЕ

Запрещается двигаться на мотоцикле со шлемом, закрепленным в держателе. Шлем может попасть в колесо или в подвеску и вызвать дорожно-транспортное происшествие, в котором вы можете получить серьёзные травмы или погибнуть.

Поэтому используйте фиксатор для шлема только во время стоянки. Запрещается двигаться на мотоцикле со шлемом, закрепленным в держателе.

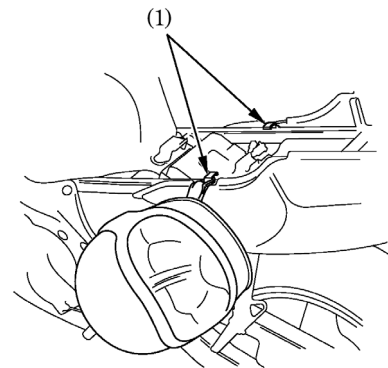

(1) Крюки держателя

ПАКЕТ ДЛЯ ДОКУМЕНТОВ

Пакет для документов (1) находится в отсеке для документов (2) под обратной стороной седла (3).

Настоящее Руководство по эксплуатации и другая документация должны храниться в пакете для документов. При мойке мотоцикла соблюдайте осторожность, чтобы не залить эту зону водой.

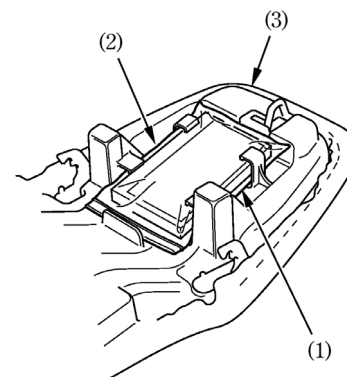

- (1) Пакет для документов
- (2) Отделение для документов
- (3) Седло

ОТСЕК ДЛЯ РАЗМЕЩЕНИЯ МЕХАНИЧЕСКОГО ПРОТИВОУГОННОГО УСТРОЙСТВА

Отсек для размещения механического противоугонного устройства находится под задним седлом. После размещения надежно закрепите замок резиновым ремнем (1).

Некоторые механические противоугонные устройства из-за своей формы и конструкции не могут быть размещены в этом отсеке.

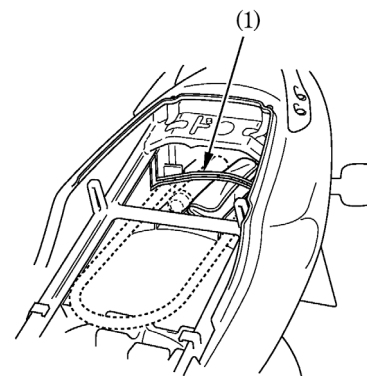

(1) Резиновый ремень

ПЕРЕДНИЙ КОЖУХ

Правый и левый центральные обтекатели снимаются одинаково.

Снятие:

1. Снимите клипсы (1).
2. Открутите винты (2).
3. Снимите болты А (3).

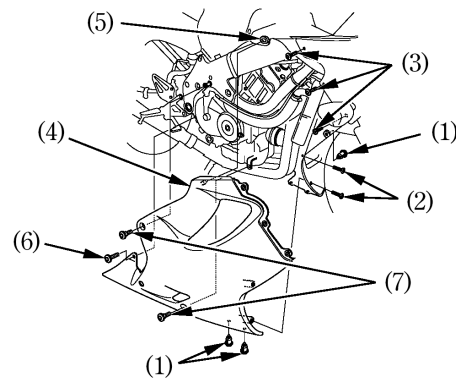

- (1) Клипсы
- (2) Винты
- (3) Болты А

4. Извлеките крюки (4) контейнера из втулок (5).

5. Снимите болты В (6).

6. Снимите болты С (7).

Установка:

- Установка выполняется в порядке, обратном процедуре снятия.
- Пропустите трубки через стойку левого переднего обтекателя.

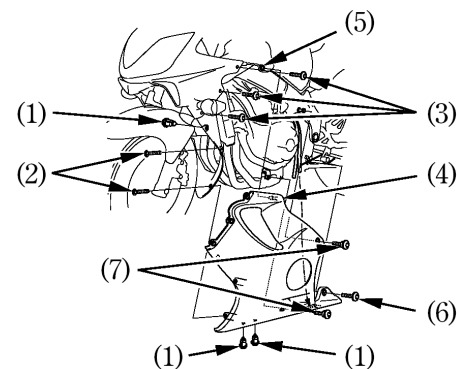

- (4) Крюки
- (5) Втулки
- (6) Болты В
- (7) Винты С

ВНТУРЕННИХ КОЖУХ

Снятие:

1. Снимите передний обтекатель (стр. 59).
2. Снимите клипсы (1)

Установка:

- Установка выполняется в порядке, обратном процедуре снятия.



(1) Клипсы

ВНУТРЕННИЙ КОЖУХ

Правый и левый внутренние кожухи снимаются одинаково.

Снятие:

1. Снимите болт А (1), и болт В (2).
2. Извлеките втулку А (3) из крюка А (4).
3. Извлеките крюк В (5) из втулки В (6).
4. Извлеките крюк С (7) из топливного бака (8).
5. Извлеките крюк D (9) из прорези (10).

Установка:

- Установка выполняется в порядке, обратном процедуре снятия.

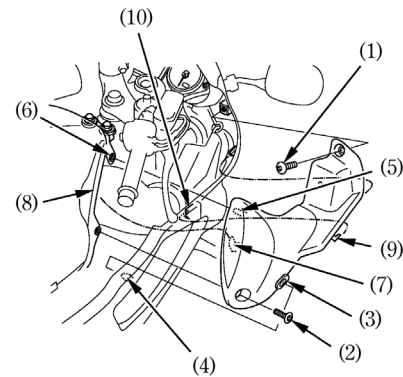

- | | |
|--------------|-------------------|
| (1) Болт А | (6) Втулка В |
| (2) Болт В | (7) Крюк С |
| (3) Втулка А | (8) Топливный бак |
| (4) Крюк А | (9) Крюк В |
| (5) Крюк В | (10) Прорезь |

РЕГУЛИРОВКА НАПРАВЛЕНИЯ СВЕТА ФАРЫ ПО ВЕРТИКАЛИ

Вертикальная регулировка достигается заворачиванием или выворачиванием винтов (1) и (2), в зависимости от того, в каком направлении проводится регулировка. Соблюдайте требования местного законодательства.

Для кода стран ED:

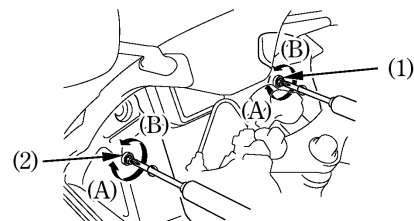

Для стран E, EK, U:

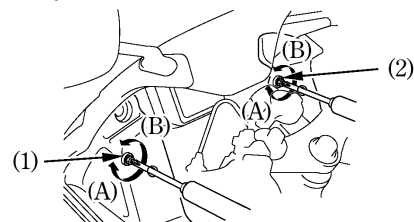

- (1) Винт (ближний свет)
- (2) Винт (дальний свет)
- (A) Перемещение вверх
- (B) Перемещение вниз

ЭКСПЛУАТАЦИЯ МОТОЦИКЛА

ОСМОТР ПЕРЕД ПОЕЗДКОЙ

Для вашей собственной безопасности очень важно потратить немного времени, и перед поездкой обойти вокруг мотоцикла и проверить его состояние. При обнаружении любой неисправности обязательно её ликвидируйте или обратитесь для её ликвидации к официальному дилеру Honda.

ПРЕДОСТЕРЕЖЕНИЕ

Ненадлежащее техническое обслуживание или оставленная перед поездкой без внимания неисправность может стать причиной аварии, в которой вы можете получить серьезные травмы или погибнуть.

Всегда выполняйте осмотр перед каждой поездкой и исправляйте любые обнаруженные неисправности.

1. Уровень масла в двигателе - добавьте моторного масла, если это необходимо (стр. 39). Убедитесь в отсутствии утечки.
2. Уровень топлива - при необходимости долейте топливо в топливный бак (стр. 36). Убедитесь в отсутствии утечки.
3. Уровень охлаждающей жидкости - добавьте охлаждающую жидкость при необходимости. Убедитесь в отсутствии утечки (стр. 34 - 35).
4. Передние и задние тормозные механизмы - проверьте, как они работают, убедитесь в отсутствии подтекания тормозной жидкости (стр. 29 - 31).

5. Шины - проверьте состояние и давление в шинах (стр. 40 -45).
6. Приводная цепь - проверьте состояние и прогиб (стр. 97). При необходимости отрегулируйте и смажьте.
7. Дроссельная заслонка - проверьте плавность её работы и полноту закрывания во всех положениях руля.
8. Приборы освещения и звуковой сигнал - убедитесь в том, что фара, задний фонарь, стоп-сигнал, указатели поворотов, индикаторы и звуковой сигнал работают нормально.
9. Выключатель двигателя - проверьте правильность его работы (стр. 51).
10. Система выключения зажигания при откидывании боковой опоры - убедитесь, что система работает нормально (стр. 105).

ПУСК ДВИГАТЕЛЯ

Всегда следуйте правильной процедуре запуска двигателя, рассматриваемой ниже.

Данный мотоцикл оснащен системой автоматического выключения зажигания, связанной с положением бокового упора. Если боковой упор опущен, то двигатель невозможно запустить, пока в коробке передач не будет включена нейтральная передача. Если боковой упор поднят, двигатель может быть запущен на нейтральной передаче или любой передаче с выключенным сцеплением. После того как двигатель запущен, а боковой упор не поднят, двигатель автоматически выключится, если в коробке передач включить передачу раньше, чем будет поднят боковой упор.

Для стран E, ED, EK:

Для защиты каталитического нейтрализатора в системе выпуска мотоцикла следует избегать чрезмерно продолжительной работы двигателя на холостом ходу или использования этилированного бензина.

Отработавшие газы двигателя вашего мотоцикла содержат токсичную окись углерода. Окись углерода может быстро достичь высокой концентрации в замкнутом пространстве, таком как гараж. Не запускайте двигатель в гараже с закрытой дверью. Даже если дверь гаража открыта, двигатель должен работать только в течение времени, необходимого для вывода мотоцикла из гаража.

При пуске не используйте электрический стартер более, чем 5 секунд за один раз. Перед следующей попыткой отпустите кнопку стартера примерно на 10 секунд.

Подготовка к работе

Перед запуском двигателя вставьте ключ в замок зажигания, поверните его в положение ON (ВКЛ) и убедитесь в следующем:

- В коробке передач включена НЕЙТРАЛЬНАЯ ПЕРЕДАЧА (горит индикатор включения нейтральной передачи).
- Выключатель двигателя находится в положении "RUN" (работа)
- Высвечивается красный сигнализатор неисправности.
- Сигнализатор низкого давления масла мигает.
- Сигнализатор системы PGM-FI не горит.
- Индикатор системы иммобилайзера (HISS) погашен.

Сигнализатор низкого давления масла должен выключиться через несколько секунд после запуска двигателя. Если сигнализатор продолжает гореть, немедленно остановите двигатель и проверьте уровень масла в двигателе.

ПРИМЕЧАНИЕ

Эксплуатация двигателя при недостаточном давлении моторного масла может привести к выходу двигателя из строя.

66

Процедура запуска

Двигатель данного мотоцикла оснащён системой впрыска топлива с автоматическим регулированием оборотов холостого хода. Следуйте нижеприведённой процедуре.

Независимо от температуры окружающего воздуха

- При полностью закрытой дроссельной заслонке нажмите кнопку стартера.

Двигатель не запустится при полностью открытой дроссельной заслонке (по причине отсечки подачи топлива электронным блоком управления).

Заливание цилиндров топливом

Если двигатель не удаётся запустить после нескольких попыток, возможно камеры сгорания двигателя залиты избытком топлива.

1. Оставьте выключатель двигателя в рабочем положении "RUN" (Работа).
2. Полностью откройте дроссельную заслонку.
3. Нажмите кнопку стартера на 5 секунд.
4. Следуйте обычной процедуре запуска.
5. Если двигатель на холостом ходу работает неустойчиво, слегка приоткройте дроссельную заслонку.

Если двигатель не запускается, выждите 10 секунд, затем вновь проделайте операции 1 - 4.

Отключение зажигания

Конструкция данного мотоцикла обеспечивает автоматическую остановку двигателя и топливного насоса при его переворачивании (датчик крена отключает систему зажигания). Перед запуском двигателя вы должны повернуть ключ зажигания в положение OFF (ВЫКЛ) и затем опять в положение ON (ВКЛ).



ОБКАТКА МОТОЦИКЛА

Правильная обкатка мотоцикла - это залог его продолжительной и безотказной работы в будущем, поэтому следует уделять особое внимание правильной эксплуатации мотоцикла в течение первых 500 км пробега.

Во время периода обкатки избегайте запусков двигателя с полностью открытой дроссельной заслонкой и резких разгонов.

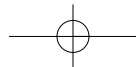
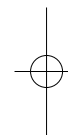
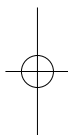

ЕЗДА НА МОТОЦИКЛЕ

Перед началом движения ещё раз просмотрите раздел по безопасности мотоцикла (стр. 1 - 7).

Убедитесь, что вам известен принцип работы механизма бокового упора. (Ознакомьтесь с Регламентом технического обслуживания на стр. 79 и объяснениями, касающимися бокового упора, на стр. 105).

Для стран E, ED, EK:

Убедитесь, что воспламеняющиеся материалы, такие как сухая трава и листья, не контактируют с системой выпуска мотоцикла во время движения, работы на холостом ходу или при стоянке мотоцикла.

1. После того, как двигатель прогрелся, мотоцикл готов к поездке.
2. Пока двигатель работает на холостом ходу, нажмите на рычаг сцепления и нажмите педаль переключения передач, чтобы включить 1-ю (низшую) передачу.

3. Постепенно отпускайте рычаг сцепления и в то же время постепенно увеличивайте частоту вращения вала двигателя, открывая дроссельную заслонку. Согласованность открытия дроссельной заслонки и отпускания рычага сцепления обеспечат плавное троганье с места и разгон.
4. Когда мотоцикл разгонится до умеренной скорости, закройте дроссельную заслонку, нажмите на рычаг сцепления и включите 2-ю передачу, переместив вверх педаль переключения передач.
Эта последовательность действий повторяется при переходе на 3-ю, 4-ю и 5-ю (высшую) передачи.

5. Для плавного снижения скорости координируйте работу дроссельной заслонки и тормозов.
6. Передний и задний тормоза следует использовать одновременно, не прибегая к чрезмерному торможению, чтобы не заблокировать колеса, чтобы не снизить интенсивность торможения и не затруднить управление мотоциклом.

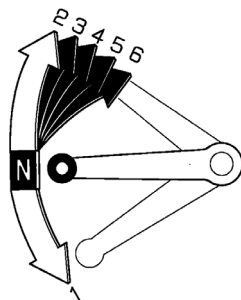

ТОРМОЖЕНИЕ

Для обеспечения нормального торможения следует одновременно тормозить передним и задним тормозом и переходить на пониженные передачи по мере снижения скорости. Для максимально эффективного торможения закройте дроссельную заслонку, энергично нажмите на рычаг и педаль тормоза и выжмите рычаг сцепления до того, как мотоцикл полностью остановится, чтобы двигатель не заглох.

Важная информация по безопасности:

- Если воздействовать только на рычаг или только на педаль тормоза, то интенсивность торможения снизится.
 - Слишком интенсивное торможение может привести к блокировке колеса, что затруднит управление мотоциклом.
 - Если возможно, снижайте скорость или тормозите перед входом в поворот. Закрытие дроссельной заслонки или торможение в процессе прохождения поворота может вызвать занос колеса. При заносе управление мотоциклом существенно затрудняется.
- При движении по мокрому покрытию, в дождь или по сыпучей поверхности маневренность и тормозные свойства будут существенно ухудшены. В этих условиях движения все ваши действия должны быть не резкими, а плавными. Резкий разгон, торможение или крутой поворот могут привести к потере управления. Для вашей безопасности проявляйте максимум внимания при торможениях, разгоне и прохождении поворотов.
 - При движении по длинному или крутому спуску применяйте торможение двигателем с периодическим торможением обоими колесами. Длительное торможение может привести к перегреву тормозных механизмов, что снизит интенсивность торможения.
 - Если вы во время движения держите ногу на педали тормоза, а руку на рычаге тормоза, то может быть включенным стоп-сигнал, что будет неверно информировать других водителей. При этом тормозные механизмы могут перегреться, что снизит эффективность торможения.

СТОЯНКА МОТОЦИКЛА

1. После остановки мотоцикла включите нейтраль в коробке передач, поверните руль до конца влево, выключите зажигание и извлеките ключ из замка зажигания.
2. Используйте центральную опору или боковой упор для удержания мотоцикла на стоянке.

Устанавливайте мотоцикл на твёрдой ровной площадке, чтобы исключить его возможное опрокидывание.

Если вы вынуждены остановиться на уклоне, ориентируйте мотоцикл передним колесом в сторону подъёма, чтобы снизить риск того, что мотоцикл сдвинется с опоры или опрокинется.

3. Заблокируйте руль мотоцикла, чтобы предотвратить угон (стр. 54).

Для стран E, ED, EK:

Убедитесь, что легковоспламеняющиеся материалы, такие как сухая трава и листья, не контактируют с системой выпуска во время движения, работы на холостом ходу или стоянки мотоцикла.

РЕКОМЕНДАЦИИ ПО ЗАЩИТЕ МОТОЦИКЛА ОТ УГОНА

1. Всегда блокируйте руль и не оставляйте ключ в замке зажигания. Это очень простое правило, но многие забывают ему следовать.
2. Все регистрационные документы и знаки вашего мотоцикла должны быть действующими и находиться в порядке.
3. По возможности храните мотоцикл в запираемом гараже.
4. Используйте дополнительное противоугонное устройство хорошего качества.
5. Внесите вашу фамилию, адрес и номер телефона в Руководство по эксплуатации и всегда храните Руководство на мотоцикле. Во многих случаях похищенные мотоциклы идентифицировались по информации, содержащейся в Руководстве по эксплуатации, которое находилось с мотоциклом.

ФАМИЛИЯ И. О. _____

АДРЕС: _____

ТЕЛЕФОН: _____

ТЕХНИЧЕСКОЕ ОБСЛУЖИВАНИЕ МОТОЦИКЛА

ВАЖНОСТЬ ТЕХНИЧЕСКОГО ОБСЛУЖИВАНИЯ

Для безопасной, экономичной и беспроблемной эксплуатации мотоцикла очень важно хорошее техническое обслуживание. Оно также способствует снижению степени воздействия на окружающую среду.

Чтобы облегчить уход вашим мотоциклом, последующие страницы включают в себя Регламент технического обслуживания и Дневник технического обслуживания для выполнения регулярного технического обслуживания.

Рекомендации по техническому обслуживанию сделаны исходя из того, что мотоцикл будет использоваться исключительно по своему прямому назначению. Длительная эксплуатация мотоцикла на высокой скорости или в условиях повышенной влажности или запыленности потребуют более частого технического обслуживания, что отражено в Регламенте технического обслуживания. Проконсультируйтесь с официальным дилером Honda и получите рекомендации по техни-

ческому обслуживанию, отвечающие вашим нуждам и режиму эксплуатации мотоцикла.

Если мотоцикл опрокинулся или попал в дорожно-транспортное происшествие, обратитесь к официальному дилеру Honda для проведения тщательной проверки всех систем и механизмов, даже если вы сами способны выполнить некоторый ремонт.

ПРЕДОСТЕРЕЖЕНИЕ

Ненадлежащее техническое обслуживание или оставленная перед поездкой без внимания неисправность могут стать причиной аварии, в которой вы можете получить серьёзные травмы или погибнуть.

Всегда следуйте рекомендациям по осмотру и техническому обслуживанию, имеющимся в Руководстве по эксплуатации мотоцикла.

МЕРЫ БЕЗОПАСНОСТИ ПРИ ПРОВЕДЕНИИ ТЕХНИЧЕСКОГО ОБСЛУЖИВАНИЯ

В данный раздел включены инструкции по выполнению некоторых важных операций технического обслуживания. Некоторые из этих операций вы можете выполнить с помощью инструментов, поставляемых с мотоциклом, если вы владеете основными навыками выполнения таких работ.

Другие операции более сложны, требуют использования специального инструмента, и лучше поручить их выполнение профессионалам. В обычных условиях снятие колеса должно производиться только механиками Honda или другими квалифицированными механиками. Инструкции, включенные в данное Руководство, предназначены только для экстренных случаев.

Ниже приводятся некоторые наиболее важные предупреждения, относящиеся к безопасности. Однако, мы не можем предостеречь вас от любого возможного риска, который может возникнуть в связи с проведением технического обслуживания. Только вы сами можете решить, выполнять или не выполнять конкретную операцию.

ПРЕДОСТЕРЕЖЕНИЕ

Невозможность правильно и безопасно выполнить все указания по техническому обслуживанию может стать причиной серьезной травмы или гибели на дороге.

Всегда следуйте указаниям и предостережениям, содержащимся в данном Руководстве.

ИНФОРМАЦИЯ, ОТНОСЯЩАЯСЯ К БЕЗОПАСНОСТИ

- Перед началом любых работ по обслуживанию или ремонту убедитесь, что двигатель остановлен. Это поможет избежать нескольких возможных рисков.
 - **Оксид углерода, которая содержится в отработавших газах, обладает высокой токсичностью.**
Если вам требуется запустить двигатель, то это следует делать в условиях хорошей вентиляции.
 - **Ожоги от контакта с горячими частями двигателя.**
Перед началом работ дайте двигателю и системе выпуска остыть.
 - **Травмы, вызванные контактом с движущимися частями.**
Не запускайте двигатель, если это не требуется по инструкции для данной операции.
- Прочтите указания по выполнению работ перед тем как приступить к ним и убедитесь, что в наличии имеется необходимый инструмент и вы владеете соответствующими навыками.

- Чтобы исключить риск падения мотоцикла, устанавливайте его на твёрдой ровной поверхности, используя штатную центральную опору или опору, предназначенную для использования во время проведения технического обслуживания.
- При работе с топливом или аккумуляторной батареей предпринимайте особые меры безопасности, чтобы исключить риск возгорания или взрыва. Для очистки частей мотоцикла используйте только негорючий растворитель. Запрещается применять бензин. Не приближайтесь с сигаретами и открытым пламенем к аккумуляторной батарее и элементам топливной системы.

Помните, что официальный дилер Honda лучше всех знает устройство данного мотоцикла и имеет всё необходимое оснащение для его обслуживания и ремонта.

Для обеспечения наилучшего качества и надёжности при ремонте и замене используйте только новые оригинальные части Honda, или эквивалентные им.

РЕГЛАМЕНТ ТЕХНИЧЕСКОГО ОБСЛУЖИВАНИЯ

Перед каждым плановым техническим обслуживанием выполняйте осмотр, который проводится перед каждой поездкой (стр. 63).

П: ПРОВЕРКА И, ПРИ НЕОБХОДИМОСТИ, ОЧИСТКА, РЕГУЛИРОВКА, СМАЗКА ИЛИ ЗАМЕНА

О: ОЧИСТКА З: ЗАМЕНА Р: РЕГУЛИРОВКА С: СМАЗКА

Приведенный ниже Регламент технического обслуживания включает все операции технического обслуживания, необходимые для поддержания вашего мотоцикла в наилучшем качестве. Работы технического обслуживания должны выполняться в соответствии со стандартами и спецификациями Honda персоналом, имеющим соответствующий инструмент и соответствующую квалификацию. Официальный дилер Honda соответствует всем этим требованиям.

- * Операция должна выполняться официальным дилером Honda, если только у вас нет соответствующего инструмента, справочных данных и вы не обладаете соответствующей квалификацией. Обратитесь к Руководству по ремонту Honda.
- ** В целях безопасности рекомендуется доверить выполнение этих операций официальному дилеру Honda.

Компания Honda рекомендует, чтобы официальный дилер Honda после каждого периодического технического обслуживания проводил дорожные испытания мотоцикла.

- ПРИМЕЧАНИЯ:
- (1) При километраже, превышающем указанные значения, выполняйте работы через указанные промежутки времени.
 - (2) Выполняйте работы чаще, если мотоцикл эксплуатируется в регионах с повышенной влажностью или запыленностью.
 - (3) Замените через 2 года или через указанный километраж, что наступит раньше. Замена должна производиться квалифицированным механиком.

ВИД ТЕХНИЧЕСКОГО ОБСЛУЖИВАНИЯ	ПЕРИОДИЧНОСТЬ ТЕХНИЧЕСКОГО ОБСЛУЖИВАНИЯ	ЧТО НАСТУПИТ РАНЬШЕ	ПОКАЗАНИЯ ОДОМЕТРА (ПРИМЕЧАНИЕ 1)								
			x1000 км	1	6	12	18	24	30	36	см. СТР
			ПРИМЕЧАНИЕ	МЕСЯЦЕВ	6	12	18	24	30	36	
*	ТОПЛИВОПРОВОДЫ					П		П		П	-
*	ФУНКЦИОНИРОВАНИЕ ДРОССЕЛЬНОЙ ЗАСЛОНКИ					П		П		П	94
*	ВОЗДУХООЧИСТИТЕЛЬ	ПРИМЕЧАНИЕ (2)					3		3		-
	СВЕЧА ЗАЖИГАНИЯ						П КАЖДЫЕ 12000 км 3 КАЖДЫЕ 24000 км				89
*	ЗАЗОР КЛАПАНОВ							П			-
	МОТОРНОЕ МАСЛО		3		3		3		3		83
	МАСЛЯНЫЙ ФИЛЬТР		3		3		3		3		86
*	ЧАСТОТА ХОЛОСТОГО ХОДА ДВИГАТЕЛЯ		П	П	П	П	П	П	П	П	95
	ОХЛАЖДАЮЩАЯ ЖИДКОСТЬ	ПРИМЕЧАНИЕ (3)			П		П		П		34
*	СИСТЕМА ОХЛАЖДЕНИЯ				П		П		П		-
*	ДОПЛНИТЕЛЬНАЯ СИСТЕМА				П		П		П		-

ВИД ТЕХНИЧЕСКОГО ОБСЛУЖИВАНИЯ	ПЕРИОДИЧНОСТЬ ТЕХНИЧЕСКОГО ОБСЛУЖИВАНИЯ	ЧТО НАСТУПИТ РАНЬШЕ	ПОКАЗАНИЯ ОДОМЕТРА (ПРИМЕЧАНИЕ 1)									
			x1000 км	1	6	12	18	24	30	36	см. СТР	
			ПРИМЕЧАНИЕ	МЕСЯЦЕВ	6	12	18	24	30	36		
	ПРИВОДНАЯ ЦЕПЬ			П,С КАЖДЫЕ 1000 км							97	
	НАПРАВЛЯЮЩАЯ ПРИВОДНОЙ ЦЕПИ				П		П		П		103	
	ТОРМОЗНАЯ ЖИДКОСТЬ	ПРИМЕЧАНИЕ (3)			П	П	3	П	П	3	29	
	ИЗНОС ТОРМОЗНЫХ КОЛОДОК				П	П	П	П	П	П	112	
	ТОРМОЗНАЯ СИСТЕМА			П		П		П		П	29, 112	
*	ВЫКЛЮЧАТЕЛЬ СТОП-СИГНАЛА					П		П		П	-	
*	НАПРАВЛЕНИЕ СВЕТОВОГО ПУЧКА ФАРЫ					П		П		П	-	
	СЦЕПЛЕНИЕ			П	П	П	П	П	П	П	32	
	БОКОВОЙ УПОР					П		П		П	105	
*	ПОДВЕСКА					П		П		П	104	
*	ГАЙКИ, БОЛТЫ, СОЕДИНЕНИЯ			П		П		П		П	-	
**	КОЛЕСА/ШИНЫ					П		П		П	-	
**	ПОДШИПНИКИ РУЛЕВОЙ ВИЛКИ			П		П		П		П	-	

КОМПЛЕКТ ИНСТРУМЕНТОВ

Комплект инструмента (1) находится под седлом (стр. 55).

С помощью инструмента из комплекта можно выполнить некоторые операции ремонта в дороге, несложные регулировки и замены частей.

- Свечной ключ
- Накидной ключ 10 X 12 мм
- Накидной ключ 22 мм
- Накидной ключ 27 мм
- Рожковый ключ 8 X 12 мм
- Рожковый ключ 10 X 14 мм
- Торцовый ключ 5 мм
- Отвертка с плоским жалом/крестообразная отвертка
- Рукоятка отвертки
- Плоскогубцы
- Удлинитель
- Штифтовый ключ
- Инструментальная сумка

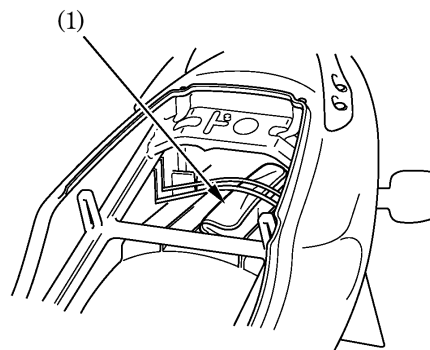

(1) Комплект инструмента

ИДЕНТИФИКАЦИОННЫЕ НОМЕРА

Для регистрации мотоцикла необходимо знать номер рамы и номер двигателя. Они могут также потребоваться при заказе запасных частей.

Запишите эти номера, чтобы их было просто найти.

РАМА № _____

Номер рамы (1) выштампован на правой стороне рулевой головки.

Номер двигателя (2) выбит на верхней части картера.

ДВИГАТЕЛЬ № _____



(1) Номер рамы

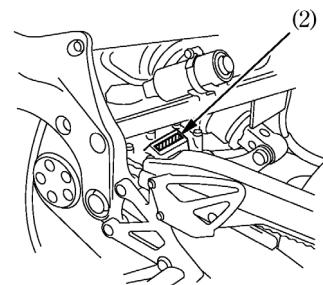

(2) Номер двигателя

ЭТИКЕТКА С ОБОЗНАЧЕНИЕМ КРАСКИ

Этикетка (1) с обозначением краски прикреплена к заднему крылу под задним седлом (см. стр. 55).

Она будет полезна при заказе запасных частей. Запишите цвет и код краски, чтобы их было просто найти.

ЦВЕТ _____

КОД _____

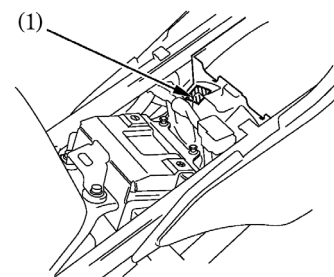

(1) Наклейка с обозначением краски

МОТОРНОЕ МАСЛО

Ознакомьтесь с правилами техники безопасности на стр. 76 .

Рекомендации по выбору масла

API	SG или выше, исключая масла, маркированные на круглой этикетке API как энергосберегающие
Вязкость	SAE 10W-40
Стандарт JASO T 903	MA

Рекомендованное масло
Масло для 4-х тактных мотоциклов Honda "4-STROKE MOTORCYCLE OIL" или эквивалент.

Ваш мотоцикл не нуждается в добавлении присадок в масло.

Используйте рекомендованное масло.

Не используйте масла с графитовыми или молибденовыми добавками. Их применение может неблагоприятно повлиять на работу сцепления.

Не используйте масла классификации API SH или выше, несущие на ёмкости круглую этикетку API "энергосберегающее". Они могут повлиять на смазку и эффективность работы сцепления.



НЕ РЕКОМЕНДУЕТСЯ

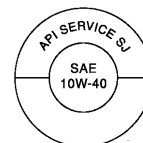

OK

Не используйте масла без моющих присадок, а также растительные масла или касторовые масла для гонок.

Вязкость:

Выбирайте моторное масло, категория вязкости которого соответствует средней температуре воздуха в регионе, где эксплуатируется мотоцикл. Ниже приводятся рекомендации по выбору вязкости моторного масла применительно к температуре окружающего воздуха.

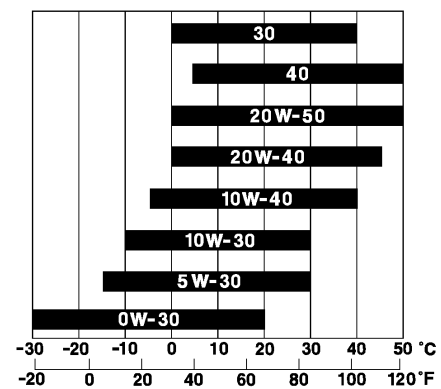

JASO T 903 standard

Стандарт JASO T 903 определяет выбор моторных масел для 4-х тактных мотоциклетных двигателей.

По этому стандарту предусмотрено два класса: MA и MB.

Масло, отвечающее стандарту, имеет маркировку на ёмкости с маслом. Например, на этикетке ниже показана маркировка по классификации MA.

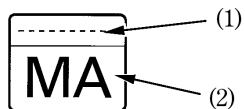

Производитель продукта гарантирует соответствие качества масла классу MA стандарта JASO T 903

- (1) Кодовый номер компании, продающей данное масло.
- (2) Классификация масла

Моторное масло и масляный фильтр

Качество моторного масла является главным фактором, определяющим срок службы двигателя. Заменяйте моторное масло через интервалы, указанные в Регламенте технического обслуживания (стр. 78).

При работе в условиях повышенной запыленности следует менять масло чаще, чем указано в Регламенте технического обслуживания.

Убедительно просим вас помнить об охране окружающей среды, когда речь идет об утилизации отработанного моторного масла. Рекомендуем слить отработанное масло в емкость с плотно закрывающейся крышкой и сдать его на местный пункт приема отработанных нефтепродуктов. Не выбрасывайте отработанное масло в мусоросборные контейнеры и не выливайте на землю или в дренажные стоки.

При длительном и систематическом контакте с кожей отработанное моторное масло может вызвать онкологическое заболевание кожи. Хотя это маловероятно, если вы только не контактируете с отработанным моторным

маслом ежедневно, мы все равно рекомендуем тщательно мыть руки с мылом как можно скорее после контакта с отработанным маслом.

Для замены масляного фильтра необходим специальный ключ для снятия фильтра и динамометрический ключ. Если у вас нет этого инструмента и вы не обладаете соответствующими навыками, рекомендуется доверить эту операцию официальному дилеру Honda.

Если при установке не использовался динамометрический ключ, как можно скорее обратитесь к официальному дилеру Honda для проверки правильности сборки.

Кроме версии U:

Заменяйте масло на прогревом двигателе, когда мотоцикл стоит вертикально на ровной твердой площадке, чтобы обеспечить полный и быстрый слив масла.

Кроме версии U:

Для обеспечения быстрого и полного слива отработанного масла выполняйте процедуру замены масла на вертикально стоящем мотоцикле и при рабочей температуре двигателя.

1. Для слива масла выверните крышку заливного отверстия (1) и болт сливного отверстия с уплотнительной шайбой (2).

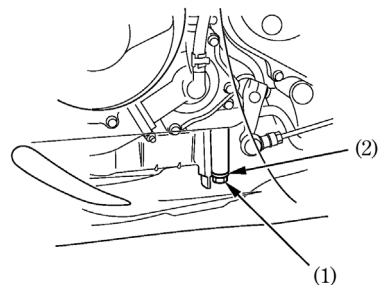

(1) Болт сливного отверстия картера
(2) Уплотнительная шайба

2. С помощью специального ключа для фильтра отверните масляный фильтр (3) и дайте стечь остаткам масла. Сдайте использованный масляный фильтр в утилизацию.

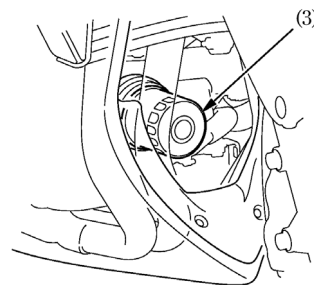

(3) Масляный фильтр

3. Нанесите тонкий слой моторного масла на резиновое кольцо (4) нового масляного фильтра.
4. С помощью специального ключа и динамометрического ключа установите новый масляный фильтр и затяните его моментом 26 Нм

Используйте только сертифицированный масляный фильтр Honda или масляный фильтр эквивалентного качества, предназначенный для данной модели мотоцикла. Использование неподходящего фильтра Honda или фильтра ненадлежащего качества может стать причиной выхода двигателя из строя.

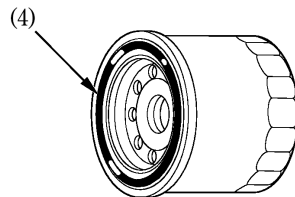

(4) Уплотнительное резиновое кольцо масляного фильтра

5. Убедитесь, что уплотнительная шайба находится в хорошем состоянии и установите на место сливную пробку. Заменяйте уплотнительные шайбы каждый раз при замене масла или, когда это необходимо.

Момент затяжки сливной пробки:
29 Нм

6. Залейте в картер моторное масло рекомендованного типа, примерно:
3,3 л
7. Установите на место крышку маслозаливного отверстия.
8. Запустите двигатель и дайте ему 3 - 5 минут поработать на холостом ходу.
9. Через 2 - 3 минуты после остановки двигателя убедитесь, что уровень масла, замеренный на вертикально стоящем мотоцикле на горизонтальной твердой поверхности, находится на верхней отметке контрольного щупа. Убедитесь в отсутствии подтекания моторного масла.

СВЕЧИ ЗАЖИГАНИЯ

Ознакомьтесь с правилами техники безопасности на стр. 76.

Рекомендуемые свечи зажигания:

Стандарт:

IMR9C-9H (NGK) или VUH27D(DENSO)

ПРИМЕЧАНИЕ

Никогда не используйте свечу зажигания с не рекомендованным калильным числом. Это может привести к выходу двигателя из строя.

Для данного мотоцикла применяются свечи зажигания с иридиевым покрытием центрального электрода. При обслуживании свечей зажигания соблюдайте следующие правила:

- Запрещается проводить чистку свечей. Если электроды покрыты отложениями или грязью, замените свечу.
- Чтобы не повредить иридиевое покрытие электрода, используйте только проволочный щуп для проверки зазора между электродами. Запрещается использовать плоские щупы.
- Запрещается регулировать зазор между электродами. Если зазор не соответствует требованиям, замените свечу.

1. Снимите внутренний кожух (стр. 59) и передний кожух (стр. 60).
2. Отсоедините колодку разъема вентилятора радиатора (1).
3. Открутите нижнюю крепежную гайку (2) и нижний крепежный болт (3).
4. Выкрутите верхний крепежный болт (4).

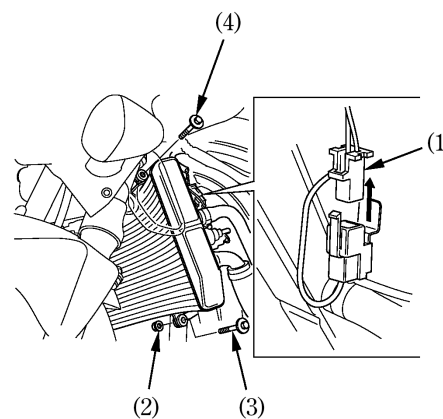

- (1) Разъем вентилятора радиатора
- (2) Нижняя крепежная гайка
- (3) Нижний крепежный болт
- (4) Верхний крепежный болт

5. Сдвиньте радиатор (5) в сторону и снимите втулку (6) с кронштейна радиатора (7).
6. Сместите радиатор вперед.

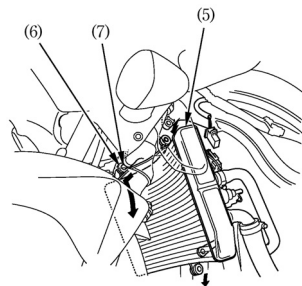

- (5) Радиатор
- (6) Втулка
- (7) Кронштейн

7. Отсоедините колодки разъемов катушек зажигания (8).
8. Снимите катушки зажигания (9) со свечей.

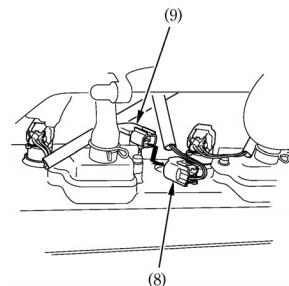

- (8) Колодки разъемов катушек зажигания
- (9) Катушки зажигания

9. Удалите загрязнения вокруг оснований свечей зажигания.
Выкрутите свечи зажигания с помощью свечного ключа (10), входящего в комплект инструментов.

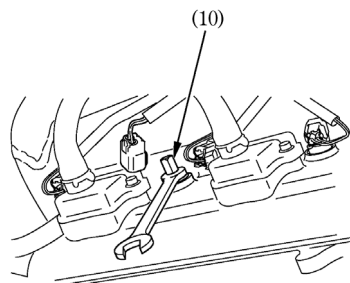

(10) Свечной ключ

10. Осмотрите электроды и изолятор, убедитесь в отсутствии загрязнений, эрозии или отложений нагара. Если отмечена большая эрозия электродов или загрязнение, замените свечи зажигания.
11. Убедитесь, что проволочный щуп на 1.0 мм не проходит в зазор (11) свечи. Если щуп проходит в зазор, замените свечу.

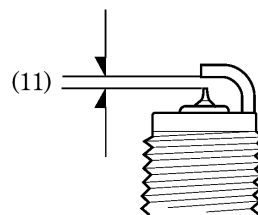

(11) Зазор между электродами свечи зажигания

12. Убедитесь, что уплотнительная шайба свечи находится в хорошем состоянии.
13. Установите прокладку свечи, и, чтобы избежать перекоса, вручную заверните свечу на место.
14. Затяните свечу зажигания:
 - Если старая свеча в порядке: на 1/8 оборота после заворачивания рукой до упора.
 - При установке новой свечи ее затяжку следует проводить в два этапа, во избежание отворачивания:
 - а) Сначала затяните свечу: NGK: на 1/2 оборота после заворачивания рукой до упора. DENSO: на 1/8 оборота после заворачивания рукой до упора.
 - б) Далее ослабьте затяжку свечи.
 - в) Затем снова доверните свечу: на 1/8 оборота после заворачивания рукой до упора.

ПРИМЕЧАНИЕ

Неправильно затянутая свеча может повредить двигатель. При недостаточной затяжке может быть поврежден поршень. При избыточной затяжке может быть повреждена резьба.

15. Установите катушки зажигания.
16. Соедините колодки разъемов катушек зажигания так, как они были соединены прежде.
17. Установите на место оставшиеся части, выполняя операции в обратном порядке.

ФУНКЦИОНИРОВАНИЕ ДРОССЕЛЬНОЙ ЗАСЛОНКИ

Ознакомьтесь с правилами техники безопасности на стр. 76 .

1. Убедитесь, что ручка управления дроссельной заслонкой плавно поворачивается от положения полностью открытой заслонки до положения полностью закрытой заслонки в обоих крайних положениях руля.

2. Измерьте свободный ход рукоятки управления дроссельной заслонкой на фланце рукоятки.

Нормальный свободный ход должен быть равен примерно:

2 - 4 мм (0,10- 0.035 дюйма)

Для регулировки свободного хода ослабьте контргайку (1) и поворачивайте регулятор (2).

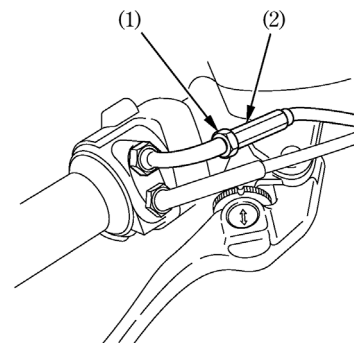

(1) Контргайка
(2) Регулятор

ЧАСТОТА ХОЛОСТОГО ХОДА

Ознакомьтесь с правилами техники безопасности на стр. 76 .

Для точной регулировки частоты холостого хода двигатель должен быть прогрет до нормальной рабочей температуры. Для этого достаточно 10 минут движения мотоцикла с частыми остановками.

1. Прогрейте двигатель, включите нейтраль и установите мотоцикл на боковой упор.
2. Отрегулируйте частоту холостого хода винтом (1) ограничения угла закрытия дроссельной заслонки.

Частота холостого хода при включенной нейтрали равна:

$1\ 300 \pm 100 \text{ мин}^{-1}$ (об/мин)

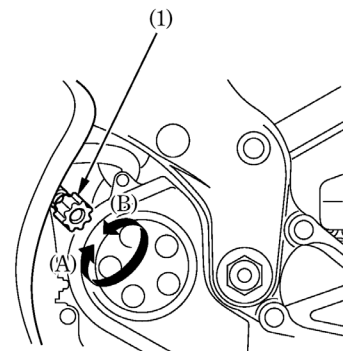

- (1) Винт ограничения угла закрытия дроссельной заслонки
 (A) Увеличение частоты
 (B) Уменьшение частоты

ОХЛАЖДАЮЩАЯ ЖИДКОСТЬ

Ознакомьтесь с правилами техники безопасности на стр. 76.

Замена охлаждающей жидкости

Охлаждающая жидкость должна заменяться дилером Honda, кроме случаев, когда владелец обладает необходимым инструментом, информацией по обслуживанию и технической квалификацией. Обратитесь к Руководству по ремонту Honda.

Всегда добавляйте охлаждающую жидкость только в расширительный бачок. Не пытайтесь добавлять охлаждающую жидкость, открыв пробку радиатора.



ПРЕДОСТЕРЕЖЕНИЕ

Если снять пробку радиатора, пока двигатель еще горячий, охлаждающая жидкость может выплеснуться и причинить серьезные ожоги.

Всегда давайте двигателю и радиатору остыть, прежде чем снимать пробку радиатора.

ПРИВОДНАЯ ЦЕПЬ

Ознакомьтесь с правилами техники безопасности на стр. 76.

Срок службы приводной цепи зависит от её правильной смазки и регулировки. Неправильное обслуживание может привести к преждевременному износу или повреждению приводной цепи и звёздочек.

Проверка и смазка приводной цепи должны составлять неотъемлемую часть осмотра перед поездкой (стр. 63). Выполняйте эти работы чаще, если мотоцикл эксплуатируется в жёстких условиях.

Проверка:

1. **Кроме версии U:**

Остановите двигатель, установите мотоцикл на боковой упор и включите нейтральную передачу.

Кроме версии U:

Остановите двигатель, установите мотоцикл на боковой упор и включите нейтральную передачу.

2. Проверьте прогиб нижней петли приводной цепи в средней части между звёздочками.

Приводная цепь считается правильно отрегулированной, если при вертикальном приложении усилия руки прогиб составляет: 25-35 мм

3. Проверните заднее колесо. Перепроверьте прогиб приводной цепи. Повторите эту операцию несколько раз. Прогиб приводной цепи не должен изменяться. Если прогиб увеличен только в некоторых секторах цепи, это означает что несколько звеньев "закисли" и заедают. "Закисание" и заедание часто можно устранить смазкой.

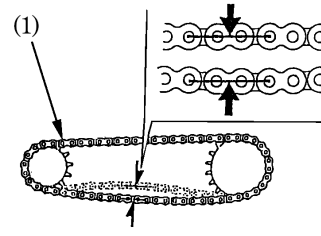

(1) Приводная цепь

4. Медленно проворачивая заднее колесо, осмотрите приводную цепь и звездочки на предмет наличия следующего:

ПРИВОДНАЯ ЦЕПЬ

- * Повреждённые ролики
- * Ослабшие оси
- * Сухие или ржавые звенья
- * "Закисшие" или заедающие звенья
- * Повышенный износ
- * Неправильная регулировка
- * Поврежденные или отсутствующие стопорные кольца

ЗВЁЗДОЧКИ

- * Сильно изношенные зубья
- * Сломанные или повреждённые зубья

Приводная цепь с повреждёнными роликами, ослабшими осями или отсутствующими стопорными кольцами подлежит замене. Цепь с отсутствием следов смазки или со следами ржавчины требует дополнительной смазки. "Закисшие" или заедающие звенья должны быть тщательно смазаны и "разработаны". Если такие звенья не удаётся хорошо "разработать", цепь подлежит замене.

Повреждённые
зубья звёздочки

Изношенные
зубья звёздочки

Заменить

Заменить

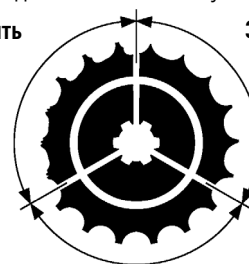

Исправные зубья звездочки

ИСПРАВНО

Регулировка:

Прогиб приводной цепи должен проверяться и, при необходимости, регулироваться каждые 1000 км. Длительная эксплуатация мотоцикла на высокой скорости или в условиях частых интенсивных разгонов потребует более частых регулировок цепи.

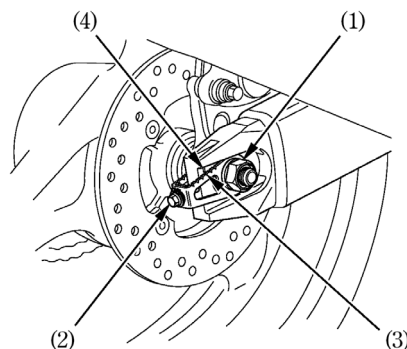

- (1) Гайка оси
- (2) Регулировочный болт
- (3) Шкала
- (4) Метка

При необходимости проведения регулировки приводной цепи следуйте нижеприведённой процедуре:

1. Кроме версии U:

Поставьте мотоцикл на боковой упор, включите нейтральную передачу и выключите зажигание.

Кроме версии U:

Поставьте мотоцикл на боковой упор, включите нейтральную передачу и выключите зажигание.

2. Ослабьте осевую гайку (1) задней оси.

3. Поворачивайте регулировочные гайки (2) на одинаковое число оборотов до получения правильного прогиба приводной цепи. Для увеличения натяжения цепи необходимо закручивать болты против часовой стрелки, для уменьшения натяжения цепи болты необходимо вращать по часовой стрелке. Регулируйте прогиб в средней точке между ведущей звёздочкой и звёздочкой заднего колеса. Проверните заднее колесо и проверьте прогиб других частей цепи.

Прогиб должен составлять:

25-35 мм

4. Проверьте отсутствие перекоса задней оси.

Для этого необходимо совместить регулировочные метки (4) вилки со шкалой (3) регуляторов приводной цепи.

Отметки слева и справа должны совпадать. Если ось перекошена, поворачивайте левый или правый регулировочные болты до совпадения меток и перепроверьте прогиб цепи.

5. Затяните осевую гайку предписанным моментом затяжки.

Гайка оси:

93 Нм

Если при установке не использовался динамометрический ключ, как можно скорее обратитесь к официальному дилеру Honda для проверки правильности сборки.

6. Слегка затяните регулировочные болты.

Проверка износа:

Проверьте табличку износа цепи при её регулировке. Если красная зона (5) на табличке находится напротив метки (6) на маятнике после того, как цепь была отрегулирована до правильного прогиба, то это означает, что цепь чрезмерно изношена и подлежит замене. Правильный прогиб составляет:

25-35 мм

Повреждение нижней части рамы может быть вызвано излишним прогибом приводной цепи, составляющим более:

50 мм

Приводная цепь для замены:

DID525HV или RK525RQZ1

Соединительное звено приводной цепи данного мотоцикла выполнено зачеканенным, что требует применения специального инструмента для расчеканки и зачеканки. Использование соединительного звена обычного типа на данной приводной цепи запрещено. В этом случае обратитесь к вашему дилеру Honda.

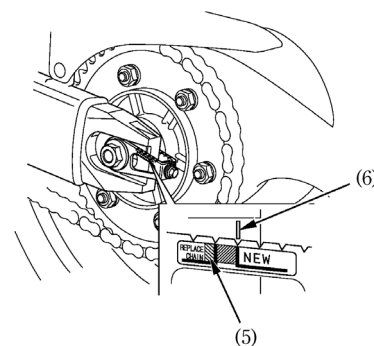

(5) Красная зона
(6) Метка

Смазка и очистка:

Смазывайте цепь каждые 1000 км или чаще, если это необходимо.

Цепь данного мотоцикла снабжена миниатюрными уплотнительными кольцами между пластинами звеньев.

Уплотнительные кольца удерживают смазку в цепи, тем самым продлевая срок ее службы. Уплотнительные кольца могут повреждаться при очистке паром, при использовании моек высокого давления и при применении некоторых растворителей. Очищайте боковые поверхности цепи сухой ветошью. Не очищайте уплотнительные кольца щёткой. Очистка щёткой повредит их. Вытирайте насухо и смазывайте только трансмиссионным маслом SAE 80 или 90. Наличествующие в продаже смазки могут содержать растворители, которые повреждают уплотнительные кольца круглого сечения.

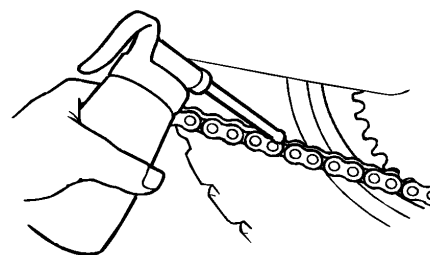

НАПРАВЛЯЮЩАЯ ПРИВОДНОЙ ЦЕПИ

Ознакомьтесь с правилами техники безопасности на стр. 76.

Проверьте износ направляющей (1) приводной цепи.

Направляющая приводной цепи подлежит замене, если ее износ достиг линии предельного износа (2). В этом случае обратитесь к официальному дилеру Honda.

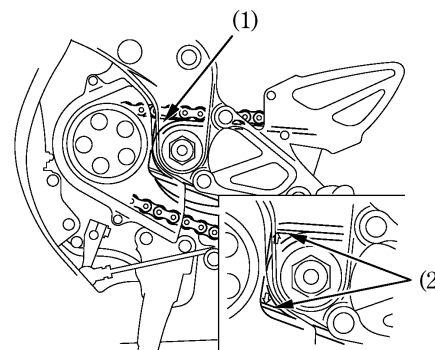

- (1) Направляющая приводной цепи
- (2) Линия предельного износа

ПРОВЕРКА ПЕРЕДНЕЙ И ЗАДНЕЙ ПОДВЕСКИ

Ознакомьтесь с правилами техники безопасности на стр. 76.

1. Проверьте состояние узла передней вилки, нажав на рычаг переднего тормоза и интенсивно качая вилку вверх и вниз за руль. Подвеска должны работать плавно, и не должно быть следов подтекания рабочей жидкости.
2. Подшипники рычага задней подвески следует проверять, энергично толкая край заднего колеса, когда мотоцикл стоит на центральной опоре. Наличие люфта свидетельствует об износе подшипников.
3. Внимательно проверьте детали крепления передней и задней подвески, убедившись в том, что они плотно затянуты.

БОКОВОЙ УПОР

Ознакомьтесь с правилами техники безопасности на стр. 76.

Выполните следующие операции обслуживания в соответствии с Регламентом технического обслуживания.

Проверка функционирования:

- Убедитесь в отсутствии повреждений и потери упругости пружины (1), проверьте, насколько свободно перемещается упор.
- Проверьте работу системы выключения зажигания при установленной боковой опоре.
 1. Сядьте в седло мотоцикла, поднимите боковую опору и включите нейтраль в коробке передач.
 2. Запустите двигатель и, нажав рычаг сцепления, включите передачу в коробке передач.
 3. Опустите боковую опору. Двигатель должен остановиться, как только вы опустите боковой упор.

Если система бокового упора не работает, как было описано выше, обратитесь к официальному дилеру Honda для ремонта.

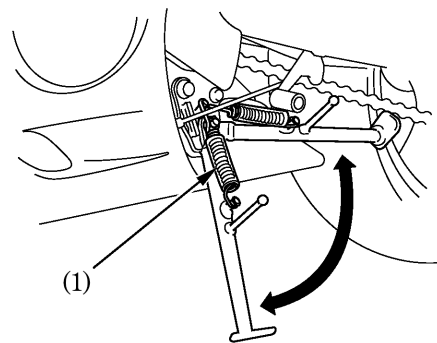

(1) Пружина бокового упора

СНЯТИЕ КОЛЕСА

Ознакомьтесь с правилами техники безопасности на стр. 76.

Снятие переднего колеса

1. Приподнимите переднее колесо над опорной поверхностью, разместив под двигателем опорный блок.
2. Снимите правый тормозной суппорт (1) с вилки, открутив крепежные болты (2).

Чтобы не повредить тормозной шланг, подвесьте скобу так, чтобы она не висела на тормозном шланге. Не перекручивайте тормозной шланг.

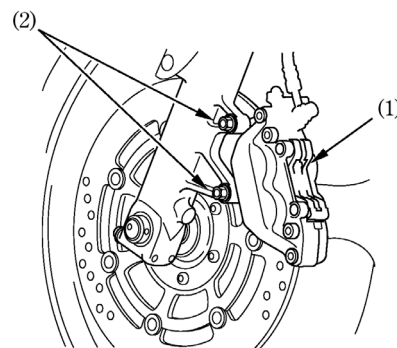

- (1) Суппорт в сборе
(2) Винты крепления

Не нажимайте на рычаг тормоза, когда скоба в сборе снята. Поршень суппорта будет выдвинут из цилиндра, что приведет к вытеканию тормозной жидкости. Если это произойдет, тормозную систему придется ремонтировать. Для выполнения этой операции обратитесь к официальному дилеру Honda.

3. Ослабьте правый и левый стяжные болты (4) и выверните осевой болт (3).
4. Извлеките переднюю ось (5) и снимите переднее колесо.

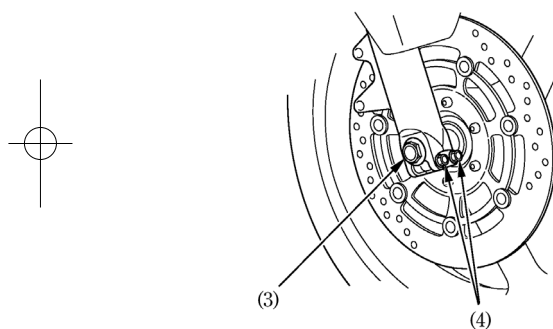

- (3) Болт передней оси
- (4) Стяжные болты

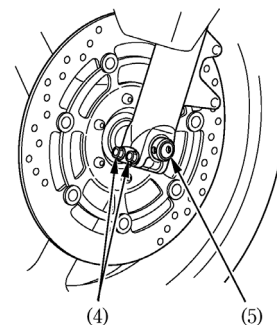

- (4) Стяжные болты
- (5) Передняя ось

Установка:

1. Поместите переднее колесо между перьями вилки и вставьте с левой стороны ось через левое перо вилки и ступицу колеса.
2. Выровняйте линию-метку (6) передней оси с углублённой поверхностью (7) пера вилки.
3. Затяните стяжные болты на левом пере передней вилки с рекомендованным моментом.
22 Нм
4. Затяните болт оси с рекомендованным моментом.
59 Нм
5. Установите правый и левый тормозной суппорты на перья вилки и затяните крепежные болты рекомендованным моментом:
30 Нм

Чтобы не повредить тормозные колодки во время установки скоб в сборе, будьте внимательны, заводя оба тормозных диска между тормозных колодок.

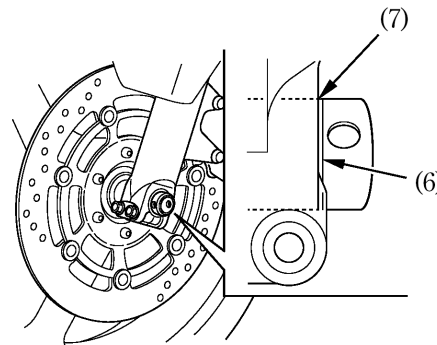

- (6) Метка
(7) Поверхность

6. Нажмите на рычаг переднего тормоза и покачайте несколько раз переднюю вилку.

Отпустите рычаг тормоза и проверьте, насколько свободно вращается колесо. Если колесо вращается не свободно, или тормозные колодки трутся по диску, перепроверьте колесо.

7. Затяните стяжные болты на правом пере передней вилки рекомендованным моментом:

22 Нм

Если при этой операции не использовался динамометрический ключ, как можно скорее обратитесь к официальному дилеру Honda для проверки правильности сборки. Неправильная сборка может привести к потере тормозных свойств.

Снятие заднего колеса

1. Кроме версии U:

Установите мотоцикл на центральную опору.

Кроме версии U:

Приподнимите переднее колесо над опорной поверхностью, разместив под двигателем опорный блок.

2. Ослабьте осевую гайку (1) задней оси.
3. Ослабьте регулировочные болты (2) приводной цепи.
4. Снимите гайку задней оси.
5. Снимите приводную цепь (3) с ведущей звёздочки, продвинув заднее колесо вперёд.

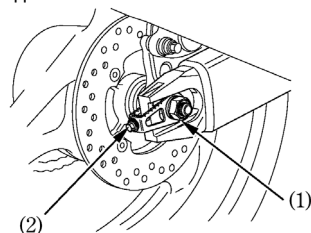

- (1) Гайка задней оси
(2) Регулировочные болты приводной цепи

6. Снимите с маятника вал колеса (4), боковые шайбы и заднее колесо.

Не нажимайте на педаль тормоза при снятом колесе. Поршень суппорта будет выдвинут из цилиндра, что приведет к вытеканию тормозной жидкости. Если это произойдет, тормозную систему придется ремонтировать. Для выполнения этой операции обратитесь к официальному дилеру Honda.

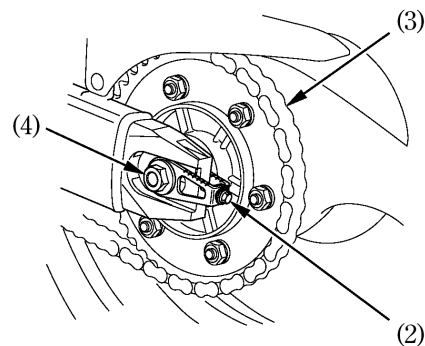

- (3) Приводная цепь
(4) Ось колеса

Рекомендации по установке:

- При установке заднего колеса выполняйте указанные выше операции в обратном порядке.
- Обеспечьте попадание выступа (5) тормозного суппорта в паз (6) маятника (7).
- Затяните осевую гайку рекомендованным моментом затяжки:

93 Нм

- Отрегулируйте прогиб приводной цепи

Чтобы не повредить тормозные колодки во время установки колеса, будьте внимательны, заводя тормозной диск между тормозных колодок.

После установки колеса несколько раз нажмите на педаль тормоза и затем проверьте, свободно ли вращается колесо. Если колесо вращается не свободно, или тормозные колодки трутся по диску, перепроверьте колесо.

Если при сборке не использовался динамометрический ключ, как можно скорее обратитесь к официальному дилеру Honda для проверки правильности сборки. Неправильная сборка может привести к потере тормозных свойств.

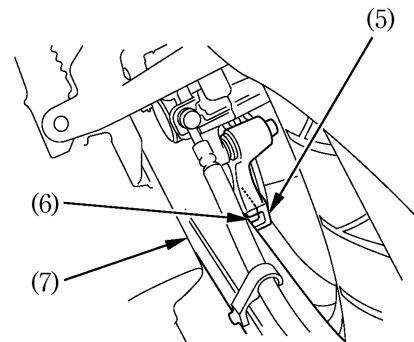

- (5) Выступ
- (6) Паз
- (7) Маятник

ИЗНОС ТОРМОЗНЫХ КОЛОДОК

Ознакомьтесь с правилами техники безопасности на стр. 76.

Износ тормозных колодок зависит от интенсивности торможения, манеры вождения мотоцикла и дорожных условий. (Обычно колодки изнашиваются быстрее на мокрых и грязных дорогах.) Проверяйте состояние тормозных колодок при каждом периодическом техническом обслуживании (стр. 79).

Передний тормоз

Всегда проверяйте каждую колодку как на правом, так и на левом тормозных суппортах. Проверьте канавки (1) в каждой тормозной колодке.

Если степень износа какой-либо из колодок равна глубине канавки, замените обе тормозных колодки в комплекте. Для выполнения этой операции обратитесь к официальному дилеру Honda.

(ПЕРЕДНИЙ ТОРМОЗ)

На изображении показана левая сторона, правая выглядит подобным образом.

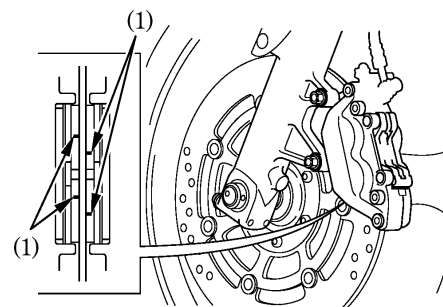

(1) Канавки

Задний тормоз

Проверьте по канавкам (2) износ каждой тормозной колодки. Если степень износа какой-либо из колодок равна глубине выреза, замените обе тормозные колодки в комплекте. Для выполнения этой операции обратитесь к официальному дилеру Honda.

(ЗАДНИЙ ТОРМОЗ)

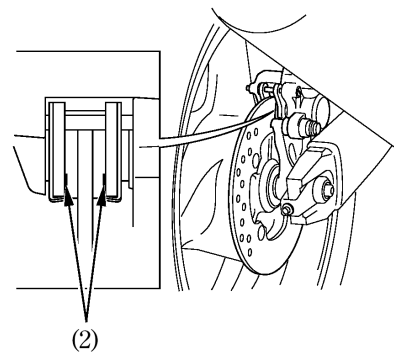

(2) Вырезы

АККУМУЛЯТОРНАЯ БАТАРЕЯ

Ознакомьтесь с правилами техники безопасности на стр. 76.

Аккумуляторная батарея не требует обслуживания, поэтому она не нуждается в проверке уровня электролита или в доливке дистиллированной воды. Если аккумуляторная батарея разряжена и/или имеет место подтекание электролита, затруднённый запуск или другие проблемы, связанные с электричеством, обратитесь к официальному дилеру Honda.

ПРИМЕЧАНИЕ

Аккумуляторная батарея не требует обслуживания, и снятие полосы, закрывающей пробки, может привести к выходу аккумуляторной батареи из строя.



ПРЕДОСТЕРЕЖЕНИЕ

Аккумуляторная батарея при работе выделяет взрывоопасный водород.

Искра или пламя могут вызвать взрыв аккумуляторной батареи, сила которого достаточна для причинения серьёзных травм.

При работах с аккумуляторной батареей следует надевать защитную одежду, защитить лицо или доверить работы с аккумуляторной батареей квалифицированному механику.

Снятие аккумуляторной батареи

Аккумуляторная батарея (5) находится в контейнере, расположенном под сиденьем.

1. Снимите заднее седло (см. стр. 55).
2. Снимите клипсы (1), а затем крышку аккумуляторной батареи (2).
3. Вначале отсоедините "отрицательную" (-) клемму (3) от аккумуляторной батареи, затем отсоедините "положительную" (+) клемму (4).
4. Извлеките аккумуляторную батарею (5) из контейнера.

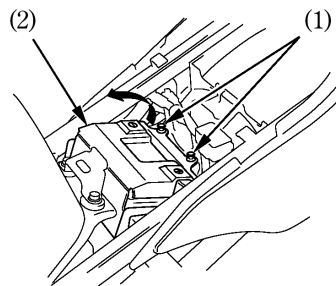

- (1) Клипсы
(2) Крышка аккумуляторной батареи

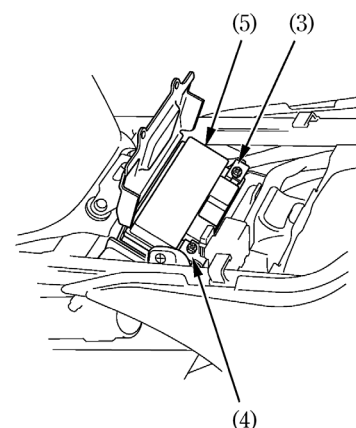

- (3) "Отрицательная" (-) клемма
(4) "Положительная" (+) клемма
(5) Аккумуляторная батарея

ЗАМЕНА ПРЕДОХРАНИТЕЛЕЙ

Ознакомьтесь с правилами техники безопасности на стр. 76 .

Если имеет место частое перегорание предохранителя, это обычно указывает на наличие короткого замыкания или перегрузки в системе электрооборудования. Для выполнения этого ремонта обратитесь к официальному дилеру Honda.

ПРИМЕЧАНИЕ

Запрещается использовать предохранители, отличающиеся по номинальному току от штатных предохранителей. Это может привести к серьёзной неисправности системы электрооборудования, к возгоранию, опасному выключению всего освещения или потере мощности двигателя.

Перегоревший предохранитель

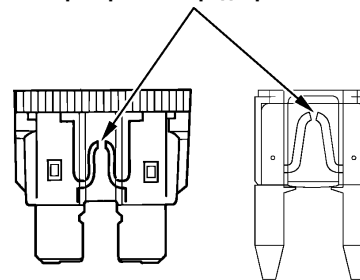

Блок предохранителей:

Блок предохранителей расположен под седлом.

Номинальный ток предохранителей:

10 А, 20 А

1. Снимите заднее седло (см. стр. 55).
2. Откройте крышку блока предохранителей (1).
3. Извлеките перегоревший предохранитель и установите новый предохранитель. Запасной предохранитель (2) находится в блоке предохранителей.
4. Закройте крышку блока предохранителей и установите седло.

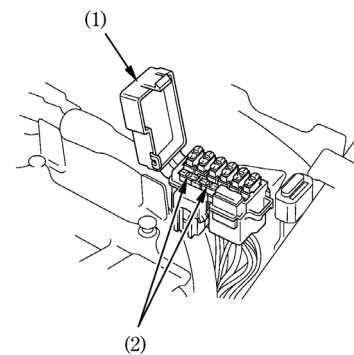

- (1) Крышка блока предохранителей
(2) Запасной предохранитель

Главный предохранитель:

Главный предохранитель (1) расположен под седлом.

Номинальный ток предохранителя:

30 А

1. Снимите заднее седло (см. стр. 55).
2. Отсоедините колодку разъёма (2) электромагнитного включателя стартера.
3. Извлеките перегоревший предохранитель и установите новый предохранитель. Запасной предохранитель (3) находится в блоке предохранителей.
4. Присоедините колодку разъёма и установите на место седло.

Предохранитель системы впрыска:

Предохранитель системы впрыска (4) расположен под седлом.

Номинальный ток предохранителя:

20 А

1. Снимите заднее седло (см. стр. 55).
2. Откройте крышку блока предохранителей (5).
3. Извлеките перегоревший предохранитель и установите новый предохранитель. Запасной предохранитель находится в блоке предохранителей.

4. Закройте крышку блока предохранителей и установите седло.

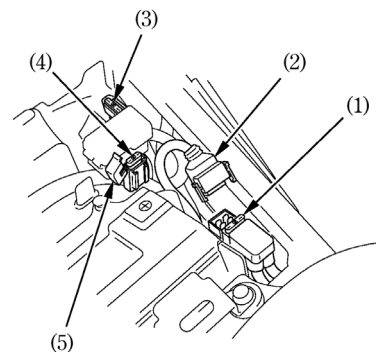

- (1) Главный предохранитель
- (2) Разъем жгута проводов
- (3) Запасной главный предохранитель
- (4) Предохранитель системы впрыска:
- (5) Крышка предохранителя системы впрыска

РЕГУЛИРОВКА ВЫКЛЮЧАТЕЛЯ СТОП-СИГНАЛА

Ознакомьтесь с правилами техники безопасности на стр. 76.

Время от времени проверяйте, как работает выключатель (1) стоп-сигнала, расположенный с правой стороны, за двигателем.

Регулировка выключателя осуществляется вращением регулировочной гайки (2). Поворачивайте гайку в направлении (А), если выключатель включает стоп-сигнал слишком поздно, и в направлении (В), если включение стоп-сигнала происходит слишком рано.

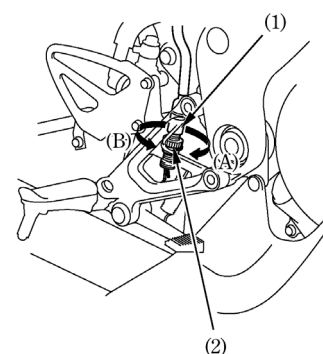

- (1) Выключатель стоп-сигнала
- (2) Регулировочная гайка

ЗАМЕНА ЛАМП

Ознакомьтесь с правилами техники безопасности на стр. 76 .

Лампа прибора освещения нагревается до высокой температуры при включенном освещении и остается горячей в течение некоторого времени после выключения освещения. Дайте лампе остыть, прежде чем работать с ней.

Не прикасайтесь пальцами к колбе лампы фары, поскольку образование жировых пятен на поверхности лампы может вызвать её повреждение. При замене лампы наденьте чистые перчатки. Если вы касались колбы лампы голыми пальцами, протрите её тканью, смоченной в спирте, чтобы предотвратить её быстрый выход из строя.

- Не забудьте выключить зажигание при замене лампы.
- Не используйте отличающиеся от рекомендованных лампы.
- После установки новой лампы проверьте, как работает прибор освещения.

Лампа фары

1. Снимите внутренний кожух (стр. 61).
2. Извлеките крюк (1) из стойки (2).
3. Отсоедините колодку разъема (3), нажав фиксаторы (4).
4. Снимите противопылевой колпачок (5).
5. Нажмите на фиксатор (7) и извлеките лампу (6).
6. Вытяните лампу (6), не поворачивая её.
7. Установите новую лампу, выполняя операции в обратном порядке.
 - Установите противопылевой колпачок, ориентируя его стрелку (8) вверх.

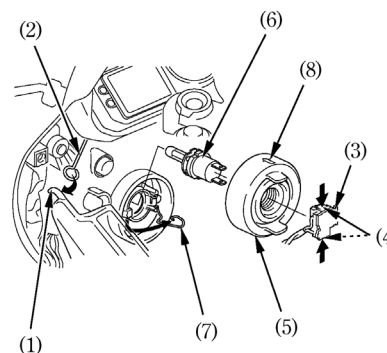

- (1) Крюк
- (2) Стойка
- (3) Разъем
- (4) Фиксаторы
- (5) Противопылевой колпачок
- (6) Лампа
- (7) Фиксатор
- (8) Стрелка

Лампа стояночного света (кроме типа U)

1. Поверните гнездо (1) приблизительно на 45° против часовой стрелки и потяните на себя.
2. Вытяните лампу (2), не поворачивая её.
3. Установите новую лампу, выполняя операции в обратном порядке.

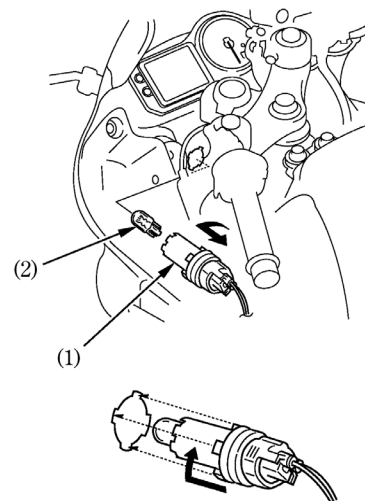

- (1) Патрон лампы стояночного света
(2) Лампа

Лампа стоп-сигнала и заднего фонаря

1. Снимите заднее седло (см. стр. 55).
2. Поверните гнездо (1) приблизительно на 45° против часовой стрелки и потяните на себя.
3. Вытяните лампу (2), не поворачивая её.
4. Установите новую лампу, выполняя операции в обратном порядке.

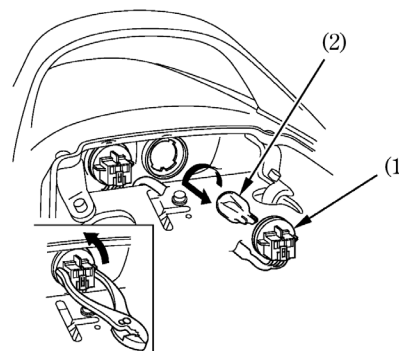

- (1) Патрон
(2) Лампа

Лампы передних и задних указателей поворотов

1. Открутив винт (3), снимите рассеиватель (1) указателей поворота и его прокладку (2).
2. Слегка надавите на лампу (4) и поверните её против часовой стрелки.
3. Установите новую лампу, выполняя операции в обратном порядке.

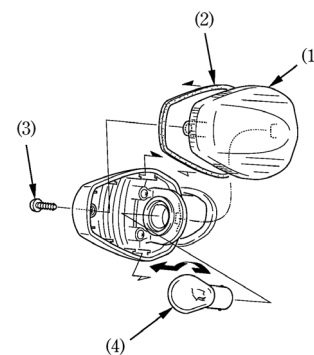

- (1) Рассеиватель
- (2) Прокладка рассеивателя
- (3) Винт
- (4) Лампа

ОЧИСТКА МОТОЦИКЛА

Регулярно очищайте мотоцикл от грязи, чтобы обеспечить защиту окрашенных поверхностей и своевременно обнаруживать повреждение деталей, износ, утечки масла, охлаждающей жидкости и тормозной жидкости.

Не используйте очистители, которые не предназначены специально для окрашенных поверхностей мотоциклов и автомобилей.

Они могут содержать жёсткие очищающие компоненты и химические растворители, которые способны повредить металл, окрашенные поверхности и пластиковые детали мотоцикла.

Дайте двигателю и системе выпуска остыть.

Мы рекомендуем не использовать струю воды под высоким давлением, обычную для коммерческих моек.

ПРИМЕЧАНИЕ

Струя воды под высоким давлением или сжатый воздух могут повредить некоторые детали мотоцикла.

Не направляйте струю воды под давлением непосредственно на отверстие подачи впускного воздуха (1). Вода может попасть в корпус дроссельной заслонки и/или воздухоочиститель.

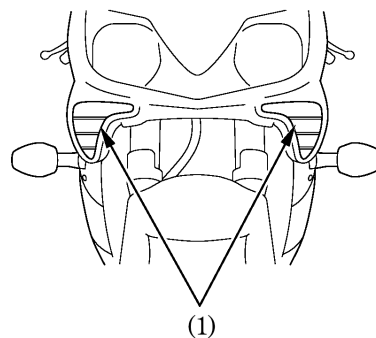

(1) Отверстие подачи впускного воздуха

Мойка мотоцикла

1. Тщательно смойте грязь с мотоцикла слабой струей холодной воды.
2. Промойте мотоцикл холодной водой с губкой или мягкой тканью. Избегайте направлять струю воды на выходное отверстие глушителя и на электрические компоненты.
3. Очистите пластмассовые детали мотоцикла с помощью ткани или губки, смоченной в водном растворе мягкого моющего средства. Аккуратно протрите загрязненные поверхности, обильно ополаскивая их чистой водой.
Предохраняйте поверхности мотоцикла от контакта с тормозной жидкостью или химическими растворителями. Они могут повредить пластик и окрашенные поверхности.

Внутренняя поверхность рассеивателя фары может помутнеть сразу же после мойки мотоцикла. Влага, конденсирующаяся на внутренней поверхности рассеивателя, постепенно исчезнет при включении фары в режиме дальнего света. При включении фары необходимо, чтобы двигатель работал.

126

4. После очистки тщательно промойте мотоцикл большим количеством чистой воды. Остатки сильнодействующих моющих средств могут привести к коррозии металлических деталей.
5. Протрите мотоцикл, запустите двигатель и дайте ему поработать несколько минут.
6. Перед поездкой на мотоцикле проверьте, как работают тормоза. Для восстановления нормальной работы тормозов может понадобиться произвести несколько циклов торможений.
7. Смажьте приводную цепь немедленно после мойки и просушивания мотоцикла.

Эффективность торможения может временно ухудшиться сразу после мойки мотоцикла. Поэтому подготовьтесь к увеличению тормозного пути, чтобы избежать возможного дорожно-транспортного происшествия.

Уход за лакокрасочным покрытием

После мойки мотоцикла мы советуем использовать имеющиеся в коммерческой сети моющие и полировочные спреи или качественную жидкую или кремообразную полировочную пасту в качестве последней операции ухода. Используйте только полировочные пасты, не содержащие абразива и предназначенные для мотоциклов или автомобилей. Применяйте полировочную пасту или воск в соответствии с инструкцией на их упаковке.

Если на поверхности окрашенных деталей имеются повреждения или царапины, у вашего дилера Honda имеется краска для подкрашивания, подходящая по цвету к вашему мотоциклу. При покупке краски для подкрашивания используйте код краски вашего мотоцикла (см. стр. 82).

Очистка мотоцикла от дорожной соли

Соль, содержащаяся в средствах борьбы с гололедицей, которые разбрызгиваются на дорогах в зимнее время, и морская вода могут стать причиной коррозии.

Промойте мотоцикл, как указано ниже, после поездки по таким местам.

1. Промойте мотоцикл чистой водой (стр.127).

Не используйте теплую воду. Она усиливает воздействие соли.

2. Просушите мотоцикл и металлические поверхности, обработанные защитным воском.

Уход за окрашенными колёсами из алюминиевого сплава

Алюминий может корродировать после контакта с грязью, землёй и дорожной солью. Очищайте колёса после проезда по любому из этих веществ. Используйте влажную губку и мягкое моющее средство. Исключите использование жёстких щёток, металлических губок или очистителей, содержащих абразивные или химические составы.

После мытья сполосните обильно водой и протрите насухо чистой тканью.

Отретушируйте возникшие повреждения на колёса при помощи ремонтной подкраски.

РЕКОМЕНДАЦИИ ПО ХРАНЕНИЮ МОТОЦИКЛА

Продолжительное хранение, как, например, в зимнее время, требует выполнения специальных подготовительных работ, чтобы уменьшить отрицательный эффект длительного хранения. Кроме этого, если необходимо провести ремонт, его следует выполнить ДО постановки мотоцикла на хранение. Иначе к тому времени, когда наступит время снова пользоваться мотоциклом, вы можете забыть про этот ремонт.

ХРАНЕНИЕ МОТОЦИКЛА

1. Замените масло в двигателе и масляный фильтр.
2. Убедитесь, что система охлаждения заполнена 50 - процентным раствором антифриза.
3. Опустошите топливный бак, слив бензин в подходящую ёмкость, используя ручной сифон (имеется в коммерческой сети) или аналогичным образом. Нанесите на внутреннюю поверхность топливного бака специальное масло с ингибитором коррозии, имеющееся в аэрозольной упаковке. Установите на место крышку заливной горловины топливного бака.

⚠ ПРЕДОСТЕРЕЖЕНИЕ

Бензин исключительно огнеопасен и взрывоопасен. Работая с топливом, вы можете получить серьёзные ожоги и травмы.

- Остановите двигатель и не приближайтесь к топливу с источниками тепла, искр и открытого пламени.
- Производите заправку топливом только на свежем воздухе.
- Немедленно вытирайте брызги или пролитое топливо.

4. Для предотвращения образования коррозии в цилиндрах выполните следующее.
 - Снимите колодки разъемов с катушек зажигания и катушки зажигания со свечей зажигания. С помощью липкой ленты или шпагата прикрепите наконечники к любой пластиковой детали на удалении от свечей зажигания.
 - Выверните свечи зажигания из двигателя и положите их в безопасном месте. Не соединяйте катушки зажигания с колодками разъемов.
 - Залейте в каждый цилиндр по 15 - 20 см³ чистого моторного масла и закройте гнезда свечей зажигания кусками ткани.
 - Проверните вал двигателя несколько раз, чтобы распределить масло по внутренней поверхности цилиндров.
 - Вверните свечи зажигания, установите на место катушки зажигания и присоедините колодки разъемов.
5. Снимите аккумуляторную батарею. Храните ее в месте, защищенном от минусовых температур и прямого солнечного света. Раз в месяц подзаряжайте аккумуляторную батарею в медленном режиме.
6. Вымойте и просушите мотоцикл. Нанесите на все окрашенные поверхности слой защитной мастики. Нанесите на хромированные поверхности смазку, предохраняющую от коррозии.
7. Смажьте приводную цепь (стр. 102).
8. Доведите давление воздуха в шинах до нормального значения. Установите мотоцикл на подставки, чтобы оба колеса оказались вывешенными.
9. Укройте мотоцикл (не используйте пластик или другие материалы, покрытые плёнкой) и установите его в месте, защищённом от влажности с минимумом суточного изменения температуры. Не храните мотоцикл в месте, куда попадает прямой солнечный свет.

РАСКОНСЕРВАЦИЯ МОТОЦИКЛА ПОСЛЕ ХРАНЕНИЯ

1. Раскройте мотоцикл и очистите его. Если после консервации мотоцикла прошло более 4 месяцев, замените моторное масло.
2. При необходимости зарядите аккумуляторную батарею. Установите аккумуляторную батарею.
3. Удалите избыток аэрозольного специального масла, предохраняющего внутреннюю поверхность топливного бака от коррозии. Заполните топливный бак свежим бензином.
4. Проведите полный осмотр перед поездкой (стр. 63).
Проведите пробную поездку на мотоцикле на малой скорости в безопасном месте, в стороне от дорожного движения.

ТЕХНИЧЕСКИЕ ХАРАКТЕРИСТИКИ МОТОЦИКЛА

РАЗМЕРЫ

Габаритная длина	2065 мм
Габаритная ширина	685 мм
Габаритная высота	1135 мм
Колёсная база:	1390 мм Кроме типа U 1385 мм Версия U

МАССА

Сухая масса	171 кг Кроме версии U 169 кг Версия U
-------------	--

ЗАПРАВОЧНЫЕ ЁМКОСТИ

Моторное масло	При замене масла	3,0 л
	При замене масла	
	После замены масляного фильтра	3,3 л
	После капитального ремонта	3,7 л
Топливный бак		18,0 л
Заправочная ёмкость системы охлаждения		2,7 л
Пассажировместимость		Водитель и один пассажир
Максимальная грузоподъёмность		189 кг

ДВИГАТЕЛЬ

Диаметр цилиндра X ход поршня	67,0 X 42,5 мм
Степень сжатия	12,0 : 1
Рабочий объём	599 см ³
Свеча зажигания	
Стандартное оборудование	IMR 9C-9H (NGK) или VJH27D(DENSO)
Частота холостого хода	1 300 ± 100 об/мин
Зазор в клапанном механизме (на холодном двигателе)	Впускной клапан 0,20 мм Выпускной клапан 0,28 мм

ШАССИ И ПОДВЕСКА

Угол продольного наклона вилки	24°
Вылет	96 мм
Размерность шины, переднее колесо	120/70ZR17 M/C (58W)
Размерность шины, заднее колесо	180/55ZR17M/C(73W)

ТРАНСМИССИЯ

Первичная понижающая ступень	1.822	
Передаточное число,	1-я передача	2.833
	2 передача	2.062
	3 передача	1.647
	4 передача	1.421
	5 передача	1.272
	6 передача	1.173
Главная передача	2.813	

ЭЛЕКТРООБОРУДОВАНИЕ

Аккумуляторная батарея
Генератор

12 В 8.6 А-ч
0.433 кВт

ПРИБОРЫ ОСВЕЩЕНИЯ

Фара
Задний фонарь/стоп-сигнал
Указатель поворотов Рычаг переднего
Задний
Стояночный фонарь

12 В 55 Вт
12 В - 21/5 Вт
12 В-21 Вт
12 В 21 Вт
12 В-5 Вт Кроме версии U

ПРЕДОХРАНИТЕЛИ

Главный предохранитель
Предохранитель системы впрыска
Плавкие предохранители

30 А
20 А
10 А, 20 А

КАТАЛИТИЧЕСКИЙ НЕЙТРАЛИЗАТОР **Для стран E, F, ED EK:**

Данный мотоцикл оснащён каталитическим нейтрализатором.

Каталитический нейтрализатор содержит редкие металлы, которые служат катализаторами, ускоряя химические реакции преобразования отработавших газов без воздействия на металлы.

Каталитический нейтрализатор воздействует на HC, CO и NOx. В качестве запасной части должна использоваться только оригинальная деталь Honda или её эквивалент.

Каталитический нейтрализатор должен работать при высокой температуре, чтобы химические реакции протекали нормально. При этом любые горючие материалы, оказавшиеся рядом с каталитическим нейтрализатором, могут воспламениться. Останавливайте ваш мотоцикл в стороне от высокой травы, сухих листьев и других горючих материалов.

Неисправный каталитический нейтрализатор увеличивает выброс токсичных веществ в атмосферу и может ухудшить эффективность работы двигателя. Для защиты каталитического нейтрализатора мотоцикла следуйте следующим рекомендациям.

- Всегда используйте неэтилированный бензин. Даже небольшое количество этилированного бензина может засорить металлы каталитического нейтрализатора, сделав его работу неэффективной.
- Правильно регулируйте двигатель.
- Проводите диагностику мотоцикла, заменяя узлы, вызывающие нарушение сгорания топлива, выстрелы в карбюратор, перебои в работе двигателя и другие нарушения в работе.



СИСТЕМА СНИЖЕНИЯ ШУМА (ТОЛЬКО ДЛЯ АВСТРАЛИИ)

ЗАПРЕЩАЕТСЯ ПЕРЕДЕЛЫВАТЬ И МОДИФИЦИРОВАТЬ СИСТЕМУ СНИЖЕНИЯ ШУМА Мы предупреждаем владельцев, что закон может запрещать следующее. (а) Снятие или отключение, выполненное любым лицом, кроме как в целях обслуживания, ремонта или замены, любых агрегатов или элементов конструкции, установленных на новый мотоцикл для снижения шума, перед продажей мотоцикла первому покупателю или в процессе эксплуатации мотоцикла; и (б) использование мотоцикла, после того как упомянутый агрегат или элемент конструкции был снят или приведён в нерабочее состояние любым лицом.

